

Instrucciones de montaje

Assembly instructions

8624/052

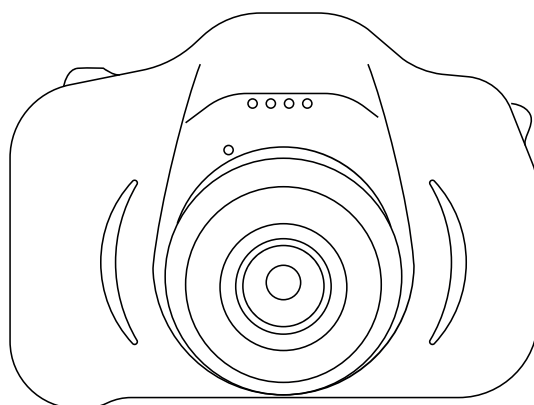
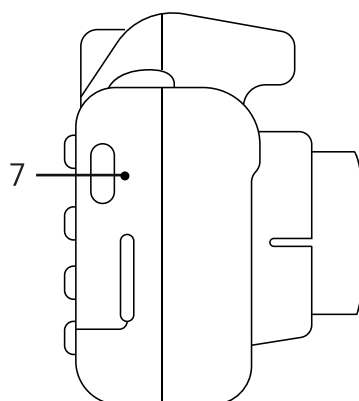
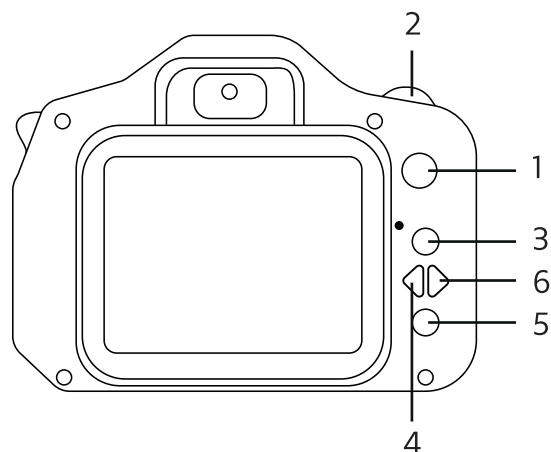

ES 1-Botón de encendido:Pulsación larga durante 2 segundos para encender o apagar.

2-Botón de disparo:

Pulsación corta para confirmar las opciones en la interfaz del menú;

Pulsación corta para hacer fotos en modo foto;

Pulsación corta una vez para iniciar la grabación en el modo de vídeo, y pulsación corta nuevamente para detener la grabación.

3-Botón Arriba:

Pulsación corta para seleccionar opciones de arriba en la interfaz del menú;

Pulsación corta para cambiar a fotografía temporizada en el modo foto, y pulsación larga para hacer zoom;

Pulsación corta para cambiar a fotografía a cámara lenta/secuencial en modo vídeo.

4-Botón izquierdo:

Pulsación corta para seleccionar opciones de la izquierda en la interfaz del menú;

Pulsación corta para cambiar de filtros/marcos de ojo de pez/marcos de foto en modo foto;

Pulsación corta para cambiar los filtros en modo vídeo.

5-Botón Abajo:

Pulsación corta para seleccionar opciones de abajo en la interfaz del menú;

Pulsación corta para cambiar de objetivo en modo foto/vídeo y pulsación larga para alejar en modo foto.

6-Botón derecho:

Pulsación corta para seleccionar opciones de la derecha en la interfaz del menú;

Pulsación corta para cambiar de marcos/filtros de ojo de pez/filtros en modo foto;

Pulsación corta para cambiar los filtros en modo vídeo.

7-Orificio de reinicio:

Inserte un alfiler de tarjeta SIM en el orificio de reinicio para reiniciar el dispositivo cuando se bloquee debido a una avería.

Recordatorio

Se recomienda utilizar una tarjeta de alta calidad, con una capacidad máxima de 32 GB.

No utilices un adaptador de carga rápida para cargar la cámara, ya que podría dañarla. Por favor, utiliza un adaptador de 5V 1A para la carga.

Se prohíbe el uso de cables de carga de varios núcleos (2 en 1, 3 en 1, 4 en 1), ya que podrían dañar la cámara.

PT 1-Botão de alimentaçãoPremir longamente durante 2 segundos para ligar ou desligar.

2-Botão de acionamento:

Premir brevemente para confirmar as opções na interface do menu;

Premir brevemente para tirar fotografias no modo de fotografia;

Premir brevemente uma vez para iniciar a gravação no modo de vídeo e premir de forma breve novamente para parar a gravação.

3-Botão Para cima:

Premir brevemente para selecionar as opções acima na interface do menu;

Premir brevemente para mudar para a fotografia com temporizador no modo de fotografia e premir longamente para fazer zoom;

Premir brevemente para mudar para a captação em câmera lenta/sequencial no modo de vídeo.

4-Botão esquerdo:

Premir brevemente para selecionar as opções da esquerda na interface do menu;

Premir brevemente para alternar entre filtros/molduras de olho de peixe/molduras fotográficas no modo de fotografia;

Premir brevemente para mudar os filtros em modo de vídeo.

5-Botão Para baixo:

Premir brevemente para selecionar as opções de baixo na interface do menu;

Premir brevemente para mudar de lente no modo de fotografia/vídeo e premir longamente para diminuir o zoom no modo de fotografia.

6-Botão direito:

Premir brevemente para selecionar opções da direita na interface do menu;

Premir brevemente para alternar entre molduras/filtros de olho de peixe/filtros em modo de fotografia;

Premir brevemente para mudar os filtros em modo de vídeo.

7-Orificio de reinicio:

Insere um alfinete de cartão SIM no orificio de reinicio para reiniciar o dispositivo quando este estiver bloqueado devido a uma avaria.

Lembrança

Recomenda-se a utilização de um cartão de elevada qualidade, com uma capacidade máxima de 32 GB.

Não utilizar um adaptador de carregamento rápido para carregar a cámara, pois tal poderá danificá-la. Utilizar um adaptador de 5V 1A para o carregamento.

É proibida a utilização de cabos de carregamento de vários núcleos (2 em 1, 3 em 1, 4 em 1), já que podem danificar a cámara.

EN 1-Power Button:Long press for 2 seconds to turn on or off.

2-Shutter Button:

Short press to confirm options in menu interface;

Short press to take photos in photo mode;

Short press once to start recording in video mode, and short press again to stop recording.

3-Up Button:

Short press to select upward options in menu interface;

Short press to switch to timed photography in photo mode, and long press to zoom in;

Short press to switch to slow motion/time-lapse photography in video mode.

4-Left Button:

Short press to select leftward options in menu interface;

Short press to switch filters/fisheye frames/photo frames in photo mode;

Short press to switch filters in video mode.

5-Down Button:

Short press to select downward options in menu interface;

Short press to switch lenses in photo/video mode, and long press to zoom out in photo mode.

6-Right Button:

Short press to select rightward options in menu interface;

Short press to switch photo frames/fisheye filters/filters in photo mode;

Short press to switch filters in video mode.

7-Reset Hole:

Insert a SIM card pin into the reset hole to reset when the device freezes due to a malfunction.

Friendly Reminder

It is recommended to use a high-quality card, with a maximum support of 32GB.

Do not use a fast-charging adapter to charge the camera, as this may cause damage. Please use a 5V 1A adapter for charging.

The use of multi-core charging cables (2-in-1, 3-in-1, 4-in-1) is prohibited, as this may damage the camera.

FR 1-Bouton de mise en marcheAppuyez longuement pendant 2 secondes pour allumer ou éteindre l'appareil.

2-Bouton de déclenchement :

Appuyez brièvement pour confirmer les options dans l'interface du menu ;

Appuyez brièvement pour prendre des photos en mode photo ;

Appuyez brièvement une fois pour démarrer l'enregistrement en mode vidéo, et appuyez à nouveau brièvement pour arrêter l'enregistrement.

3-Bouton du haut :

Appuyez brièvement pour sélectionner les options du haut dans l'interface du menu ;

Appuyez brièvement pour passer à la photo en différé en mode photo, et appuyez longuement pour effectuer un zoom ;

Appuyez brièvement pour passer à la photo au ralenti/séquentielle en mode vidéo.

4-Bouton de gauche :

Appuyez brièvement pour sélectionner les options de gauche dans l'interface du menu ;

Appuyez brièvement pour changer de filtre/cadre fisheye/cadre de photo en mode photo ;

Appuyez brièvement pour changer de filtre en mode vidéo.

5-Bouton du bas :

Appuyez brièvement pour sélectionner les options du bas dans l'interface du menu ;

Appuyez brièvement pour changer d'objectif en mode photo/vidéo et appuyez longuement pour faire un zoom arrière en mode photo.

6-Bouton de droite :

Appuyez brièvement pour sélectionner les options de droite dans l'interface du menu ;

Appuyez brièvement pour changer de cadre/filtre fisheye/filtre en mode photo ;

Appuyez brièvement pour changer de filtre en mode vidéo.

7-Trou de réinitialisation :

Insérez un éjecteur de carte SIM dans le trou de réinitialisation pour réinitialiser l'appareil lorsqu'il est verrouillé en raison d'un dysfonctionnement.

Rappel

Il est recommandé d'utiliser une carte de haute qualité, d'une capacité maximale de 32 Go.

N'utilisez pas d'adaptateur de charge rapide pour charger l'appareil photo, car cela pourrait l'endommager. Veuillez utiliser un adaptateur 5 V 1 A pour la charge.

L'utilisation de câbles de charge multipaires (2 en 1, 3 en 1, 4 en 1) est interdite, car ils risquent d'endommager l'appareil photo.

NL 1-Aan/uit-knop: 2 seconden lang indrukken om in of uit te schakelen.

2-Sluiserknop:

Kort indrukken om opties in menu-interface te bevestigen;

Kort indrukken om foto's te maken in fotomodus;

Eenmaal kort indrukken om de opname in videomodus te starten en nogmaals kort indrukken om de opname te stoppen.

3-Knop omhoog:

Kort indrukken om opwaartse opties te selecteren in de menu-interface;

Kort indrukken om over te schakelen naar getimede fotografie in fotomodus en lang indrukken om in te zoomen;

Kort indrukken om over te schakelen naar slow motion/time-lapse-fotografie in videomodus.

4-Knop links:

Kort indrukken om opties naar links te selecteren in de menu-interface;

Kort indrukken om te wisselen tussen filters/fisheye-frames/fotoframes in fotomodus;

Kort indrukken om te wisselen tussen filters in videomodus.

5-Knop omlaag:

Kort indrukken om neerwaartse opties te selecteren in de menu-interface;

Kort indrukken om van lens te wisselen in de foto-/videomodus en lang indrukken om uit te zoomen in fotomodus.

6-Knop rechts:

Kort indrukken om opties naar rechts te selecteren in de menu-interface;

Kort indrukken om te wisselen tussen fotoframes/fisheye-filters/filters in fotomodus;

Kort indrukken om te wisselen tussen filters in videomodus.

7-Reset-gaatje:

Steek een SIM-kaartpin in het reset-gaatje om het apparaat te resetten als het vastloopt door een storing.

Ter herinnering

Het wordt aanbevolen om een kaart van hoge kwaliteit te gebruiken, met een maximale ondersteuning van 32 GB.

Gebruik geen snellaadadapter om de camera op te laden, want dit kan schade veroorzaken. Gebruik een adapter van 5 V/1 A voor het opladen.

Het gebruik van oplaadkabels met meerdere kernen (2-in-1, 3-in-1, 4-in-1) is verboden, omdat dit de camera kan beschadigen.

IT 1-Pulsante di accensioneTenere premuto per 2 secondi per accendere o spegnere il dispositivo.

2-Pulsante di scatto:

Premere brevemente per confermare le opzioni nell'interfaccia del menu;

Premere brevemente per scattare foto in modalità foto;
Premere brevemente una volta per avviare la registrazione in modalità video e premere nuovamente per interromperla.

3-Pulsante Su:

Premere brevemente per selezionare le opzioni dall'alto nell'interfaccia del menu;

Premere brevemente per passare alla fotografia con timer in modalità foto, tenere premuto per zoomare;

Premere brevemente per passare alla ripresa al rallentatore/sequenziale in modalità video.

4-Pulsante sinistro:

Premere brevemente per selezionare le opzioni da sinistra nell'interfaccia del menu;

Premere brevemente per cambiare filtri/cornici fish-eye/cornici foto in modalità foto;

Premere brevemente per cambiare i filtri in modalità video.

5-Pulsante Giù:

Premere brevemente per selezionare le opzioni dal menu sottostante;

Premere brevemente per cambiare obiettivo in modalità foto/video e tenere premuto per ridurre lo zoom in modalità foto.

6-Fare clic con il tasto destro del mouse:

Premere brevemente per selezionare le opzioni da destra nell'interfaccia del menu;

Premere brevemente per passare da un'inquadratura all'altra, da un filtro all'altro in modalità foto;

Premere brevemente per cambiare i filtri in modalità video.

7-Foro di ripristino:

Inserire un pin della scheda SIM nel foro di ripristino per riavviare il dispositivo quando si blocca a causa di un guasto.

Promemoria

Si consiglia di utilizzare una scheda di alta qualità, con una capacità massima di 32 GB.

Non utilizzare un adattatore di ricarica rapida per caricare la fotocamera, perché potrebbe danneggiarla. Per la ricarica utilizzare un adattatore da 5V 1A. È vietato l'uso di cavi di ricarica multipli (2 in 1, 3 in 1, 4 in 1), poiché potrebbero danneggiare la fotocamera.

DE 1-Einschalttaste: 2 Sekunden lang drücken, um die Kamera ein- oder auszuschalten.

2-Auslösetaste:

Kurz drücken, um die Optionen auf der Menü-Oberfläche zu bestätigen;

Kurz drücken, um Bilder im Foto-Modus zu machen;

Einmal kurz drücken, um die Aufnahme im Video-Modus zu starten, und erneut kurz drücken, um die Aufnahme zu beenden.

3-Obere Taste:

Kurz drücken, um Optionen auf der obigen Menü-Oberfläche auszuwählen;

Kurz drücken, um im Foto-Modus auf Timer-Fotografie umzuschalten, und lang drücken, um zu zoomen;

Kurz drücken, um im Video-Modus auf Slow-Motion-Fotografie / Sequenzaufnahme umzuschalten.

4-Linke Taste:

Kurz drücken, um die Optionen auf der linken Seite der Menü-Oberfläche auszuwählen;

Kurz drücken, um im Foto-Modus zwischen Filtern / Fischaugenrahmen / Fotorahmen zu wechseln;

Kurz drücken, um die Filter im Videomodus zu ändern.

5-Untere Taste:

Kurz drücken, um die Optionen auf der unteren Menü-Oberfläche auszuwählen;

Zum Wechseln des Objektivs im Foto- / Video-Modus kurz drücken und zum Herauszoomen im Foto-Modus lang drücken.

6-Rechte Taste:

Kurz drücken, um die Optionen auf der rechten Seite der Menü-Oberfläche auszuwählen;

Kurz drücken, um im Foto-Modus zwischen Rahmen / Fischaugenfiltern / Filtern zu wechseln;

Kurz drücken, um die Filter im Videomodus zu ändern.

7-Reset-Loch:

Eine SIM-Karten-Nadel in das Reset-Loch stecken, um die Kamera zurückzusetzen, wenn sie wegen einer Störung gesperrt ist.

Erinnerung

Es wird empfohlen, eine hochwertige Karte mit einer maximalen Speicherkapazität von 32 GB zu verwenden.

Zum Aufladen der Kamera keinen Schnellladeadapter verwenden, da dadurch Kamera-Schäden verursacht werden können. Bitte einen 5V 1A-Adapter zum Aufladen verwenden.

Die Verwendung von Multicore-Ladekabeln (2-in-1, 3-in-1, 4-in-1) ist verboten, da diese die Kamera beschädigen können.

EL 1-Κουμπί λειτουργίας: Πατήστε παρατεταμένα για 2 δευτερόλεπτα για εν εργοποίηση ή απενεργοποίηση.

2-Κουμπί ενεργοποίησης:

Πατήστε σύντομα για να επιβεβαιώσετε τις επιλογές στη διεπαφή του μενού.

Πατήστε σύντομα για να τραβήξετε φωτογραφίες στη λειτουργία φωτογραφίας.

Πατήστε σύντομα μία φορά για να ξεκινήσει η εγγραφή στη λειτουργία βίντεο ο και πατήστε ξανά για να σταματήσει η εγγραφή.

3-Πάνω Κουμπί:

Πατήστε σύντομα για να επιλέξετε από τις πάνω επιλογές στη διεπαφή του μενού.

Πατήστε σύντομα για να μεταβείτε στη φωτογράφιση με χρονοδιακόπτη στη λειτουργία φωτογραφίας, και πατήστε παρατεταμένα για ζουμ.

Πατήστε σύντομα για να μεταβείτε στη φωτογράφιση σε αργή κίνηση / διαδοχική λήψη στη λειτουργία βίντεο.

4-Αριστερό Κουμπί:

Πατήστε σύντομα για να επιλέξετε από τα αριστερά στη διεπαφή του μενού.

Πατήστε σύντομα για εναλλαγή μεταξύ φίλτρων/καρέ fisheye/καρέ φωτογρα

φίας στη λειτουργία φωτογραφίας.

Πατήστε σύντομα για να αλλάξετε τα φίλτρα στη λειτουργία βίντεο.

5-Κάτω Κουμπί:

Πατήστε σύντομα για να επιλέξετε από τις κάτω επιλογές στη διεπαφή μενού.

Πατήστε σύντομα για να αλλάξετε τον φακό σε λειτουργία φωτογραφίας /βίντεο και πατήστε παρατεταμένα για να κάνετε σμίκρυνση στη λειτουργία φωτογραφίας.

6-Δεξί Κουμπί:

Πατήστε σύντομα για να επιλέξετε από τα δεξιά στη διεπαφή του μενού.

Πατήστε σύντομα για να αλλάξετε μεταξύ καρέ/φίλτρων fisheye/φίλτρων σε λειτουργία φωτογραφίας.

Πατήστε σύντομα για να αλλάξετε τα φίλτρα στη λειτουργία βίντεο.

7-Οπή επαναφοράς:

Τοποθετήστε μια καρφίτσα κάρτας SIM στην οπή επαναφοράς για να επαναφέρετε τη συσκευή όταν αυτή είναι κλειδωμένη λόγω βλάβης.

Υπενθύμιση

Συνιστάται η χρήση μιας κάρτας υψηλής ποιότητας, με μέγιστη χωρητικότητα 32 GB.

Μην χρησιμοποιείτε προσαρμογέα ταχείας φόρτισης για να φορτίσετε τη φωτογραφική μηχανή, καθώς αυτό μπορεί να της προκαλέσει βλάβη. Χρησιμοποιήστε έναν προσαρμογέα 5V 1A για φόρτιση.

Απαγορεύεται η χρήση καλωδίων φόρτισης πολλαπλών πυρήνων (2 σε 1, 3 σε 1, 4 σε 1), καθώς ενδέχεται να προκαλέσουν βλάβη στη φωτογραφική μηχανή.

TR 1-Güç Düğmesi::Cihazı açmak veya kapatmak için 2 saniye basılı tutun.

2-Deklanşör Düğmesi:

Menü arayüzünde seçenekleri onaylamak için kısa basın.

Fotoğraf modunda fotoğraf çekmek için kısa basın.

Video modunda kaydı başlatmak için bir kez kısa basın, kaydı durdurmak için tekrar kısa basın.

3-Yukarı Düğmesi:

Menü arayüzünde yukarıdaki seçenekleri seçmek için kısa basın.

Fotoğraf modundayken zamanlayıcı çekime geçmek için kısa basın; yakınlaştırmak için uzun basın.

Video modundayken ağır çekim veya hızlandırılmış çekim moduna geçmek için kısa basın.

4-Sol Düğme:

Menü arayüzünde soldaki seçenekleri seçmek için kısa basın.

Fotoğraf modundayken filtreler, balıkgözü çerçeveler veya fotoğraf çerçeveleri arasında geçiş yapmak için kısa basın.

Video modundayken filtreler arasında geçiş yapmak için kısa basın.

5-Aşağı Düğmesi:

Menü arayüzünde aşağı seçenekleri seçmek için kısa basın.

Fotoğraf veya video modundayken lensler arasında geçiş yapmak için kısa basın; fotoğraf modundayken uzaklaştırmak için uzun basın.

6-Sağ Düğme:

Menü arayüzünde sağdaki seçenekleri seçmek için kısa basın.

Fotoğraf modundayken fotoğraf çerçeveleri, balıkgözü filtreleri veya filtreler arasında geçiş yapmak için kısa basın.

Video modundayken filtreler arasında geçiş yapmak için kısa basın.

7-Sıfırlama Deliği:

Cihaz bir arıza nedeniyle donarsa, bir SIM kart iğnesini sıfırlama deliğine sokarak cihazı sıfırlayın.

Önemli Hatırlatmalar

Yüksek kaliteli bir kart kullanmanız önerilir. Maksimum 32GB desteklenmektedir. Kamerayı şarj etmek için hızlı şarj adaptörü kullanmayın; aksi takdirde cihaz hasar görebilir. Şarj için 5V 1A adaptör kullanın.

Çoklu uçlu (2'si 1 arada, 3'ü 1 arada, 4'ü 1 arada) şarj kablolarının kullanılması önerilmez; bu tür kablolar cihaza zarar verebilir.

PL 1-Przycisk zasilania: długie naciśnięcie przez 2 sekundy powoduje włączenie lub wyłączenie urządzenia.

2-Przycisk migawki:

Krótkie naciśnięcie powoduje potwierdzenie opcji w interfejsie menu;

Krótkie naciśnięcie powoduje umożliwienie robienia zdjęć w trybie fotografowania;

Naciśnij krótko jeden raz, aby rozpocząć nagrywanie w trybie wideo i naciśnij krótko ponownie, aby zatrzymać nagrywanie.

3-Przycisk w górę:

Krótkie naciśnięcie powoduje wybór opcji w górę w interfejsie menu;

Krótkie naciśnięcie powoduje przełączenie na pomiar czasu w trybie fotografowania, a długie naciśnięcie – powiększenie;

Krótkie naciśnięcie powoduje przełączenie na fotografowanie w zwolnionym tempie/poklatkowe w trybie wideo.

4-Lewy przycisk:

Krótkie naciśnięcie powoduje wybranie opcji po lewej stronie interfejsu menu;

Krótkie naciśnięcie powoduje przełączanie filtrów/ramki typu „rybie oko”/ramki zdjęć w trybie fotografowania;

Krótkie naciśnięcie powoduje przełączanie filtrów w trybie wideo.

5-Przycisk w dół:

Krótkie naciśnięcie powoduje wybranie opcji w dół w interfejsie menu;

Krótkie naciśnięcie powoduje przełączenie obiektywu w trybie foto/video, a długie naciśnięcie pomniejszenie w trybie foto.

6-Prawy przycisk:

Krótkie naciśnięcie powoduje wybranie opcji po prawej stronie w interfejsie menu;

Krótkie naciśnięcie powoduje przełączenie ramek/filtrów rybie oko/filtrów w trybie fotograficznym;

Krótkie naciśnięcie powoduje przełączanie filtrów w trybie wideo.

7-Otwór resetowania:

Włóż szpilkę karty SIM do otworu resetowania, aby zresetować urządzenie, gdy zawiesi się z powodu awarii.

Przywołanie przypomnienia

Zaleca się korzystanie z karty wysokiej jakości o maksymalnej pojemności 32 GB.

Nie używaj adaptera szybkiego ładowania do ładowania aparatu, ponieważ

može to spowodować jego uszkodzenie. Do ładowania należy używać zasilacza 5V 1A.

Używanie wielożyłowych kabli ładujących (2-w-1, 3-w-1, 4-w-1) jest zabronione, ponieważ może to spowodować uszkodzenie aparatu.

RO 1-Butonul de alimentare: apăsați lung timp de 2 secunde pentru pornire sau oprire.

2-Buton de declanșare:

Apăsați scurt pentru a confirma opțiunile din interfața meniului;

Apăsați scurt pentru a face fotografii în modul foto;

Apăsați scurt o dată pentru a începe înregistrarea în modul video și apăsați scurt din nou pentru a opri înregistrarea.

3-Butonul din partea superioară:

Apăsați scurt pentru a selecta opțiunile de mai sus în interfața meniului;

Apăsați scurt pentru a comuta la fotografii cu temporizator în modul foto, apăsați lung pentru a mări;

Apăsați scurt pentru a comuta la filmare cu încetinitorul/secvențială în modul video.

4-Butonul din stânga:

Apăsați scurt pentru a selecta opțiunile din stânga din interfața meniului;

Apăsați scurt pentru a comuta între filtre/cadre fisheye/cadre foto în modul foto; Apăsați scurt pentru a schimba filtrele în modul video.

5-Butonul din partea inferioară:

Apăsați scurt pentru a selecta opțiunile de mai jos din interfața meniului;

Apăsați scurt pentru a schimba obiectivul în modul foto/video și apăsați lung pentru a micșora imaginea în modul foto.

6-Butonul din dreapta:

Apăsați scurt pentru a selecta opțiunile din dreapta din interfața meniului;

Apăsați scurt pentru a comuta între cadre/filtre fisheye/filtre în modul foto;

Apăsați scurt pentru a schimba filtrele în modul video.

7-Orificiu pentru resetare:

Introduceți un pin pentru cartela SIM în orificiul pentru resetare pentru a reseta dispozitivul, atunci când acesta este blocat din cauza unei defecțiuni.

Rețineți

Se recomandă utilizarea unui card de calitate superioară, cu o capacitate maximă de 32 GB.

Nu utilizați un adaptor pentru încărcare rapidă pentru a încărca camera, deoarece camera se poate deteriora. Vă rugăm să utilizați un adaptor de 5V 1A pentru încărcare.

Este interzisă utilizarea cablurilor de încărcare cu mai multe miezuri (2-in-1, 3-in-1, 4-in-1), deoarece acestea pot deteriora camera.

DA 1-Tænd-sluk-knap:Tryk længe i 2 sekunder for at tænde eller slukke.

2-Udløserknap:

Tryk kort for at bekræfte valg i menugrænsefladen;

Tryk kort for at tage billeder i fototilstand;

Tryk kort én gang for at starte optagelsen i videotilstand, og tryk kort igen for at stoppe optagelsen.

3-Op-knap:

Tryk kort for at vælge overliggende valgmuligheder i menugrænsefladen;

Tryk kort for at skifte til tidsbestemt fotografering i fototilstand, og tryk længe for at zoome ind;

Kort tryk for at skifte til slowmotion/time-lapse-fotografering i videotilstand.

4-Venstre-knap:

Kort tryk for at vælge muligheder til venstre i menugrænsefladen;

Kort tryk for at skifte mellem filtre/fiskeøjeperspektiv/fotorammer i fototilstand; Kort tryk for at skifte filtre i videotilstand.

5-Ned-knap:

Tryk kort for at vælge underliggende valgmuligheder i menugrænsefladen;

Kort tryk for at skifte objektiv i foto-/videotilstand, og langt tryk for at zoome ud i fototilstand.

6-Højre-knap:

Kort tryk for at vælge indstillinger til højre i menugrænsefladen;

Kort tryk for at skifte forammer/fiskeøjeperspektivfiltre/filtre i fototilstand;

Kort tryk for at skifte filtre i videotilstand.

7-Nulstil hul:

Sæt en SIM-kortstift i nulstillingshullet for at nulstille, når enheden fryser på grund af en fejlfunktion.

Venlig påmindelse

Det anbefales at bruge et kort af høj kvalitet med en maksimal understøttelse på 32 GB.

Brug ikke en hurtigopladningsadapter til at oplade kameraet, da det kan forårsage skade. Brug en 5V 1A-adapter til opladning.

Det er forbudt at bruge opladningskabler med flere kerner (2-i-1, 3-i-1, 4-i-1), da det kan beskadige kameraet.

ZH 1-电源键：长按 2 秒可开机或关机。

2-快门键：

短按确认菜单界面中的选项；

短按拍摄照片（照片模式）；

短按一次开始录制视频（视频模式），再次短按停止录制。

3-向上键：

短按可选择菜单界面中的上方选项；

短按可在照片模式下切换定时拍摄，长按可放大；

短按可在视频模式下切换慢动作/延时摄影。

4-向左键：

短按可选择菜单界面中的左侧选项；

短按可在照片模式下切换滤镜/鱼眼边框/相框；

短按可在视频模式下切换滤镜。

5-向下键：

短按可选择菜单界面中的下方选项；

短按可在照片/视频模式下切换镜头，长按可在照片模式下缩小画面。

6-向右键：

短按可选择菜单界面中的右侧选项；

短按可在照片模式下切换相框/鱼眼滤镜/滤镜；

短按可在视频模式下切换滤镜。

7-复位孔：

当设备因故障而死机时，请将 SIM 卡针插入复位孔进行重置。

温馨提示

建议使用高质量存储卡，最大支持 32GB 容量。

切勿使用快充适配器为相机充电，以免造成损坏。请使用 5V 1A 适配器进行充电。

不得使用多芯充电线（二合一、三合一、四合一），此类线缆可能损坏相机。

JA 1-電源ボタン：2秒間長押ししてオンまたはオフにします。

2-シャッターボタン：

短く押すと、メニュー画面のオプションを確定できます。

短く押すと、写真モードで写真を撮ることができます。

短く1回押すとビデオモードで録画が開始され、もう一度短く押すと録画が停止します。

3-上ボタン：

短く押すと、メニューインターフェイスの上向きのオプションが選択されます。

短く押すと、写真モードで時限撮影に切り替わり、長押しするとズームインします。

短く押すと、ビデオモードのスローモーション/タイムラプス撮影に切り替わります。

4-左ボタン：

短く押すと、メニューインターフェイスの左向きのオプションが選択されます。

短く押すと、写真モードでフィルター/魚眼フレーム/フォトフレームが切り替わります。

短く押すと、ビデオモードのフィルターが切り替わります。

5-下ボタン：

短く押すと、メニューインターフェイスの下向きのオプションが選択されます。

写真/ビデオモードで短く押すとレンズが切り替わり、写真モードで長押しするとズームアウトします。

6-右ボタン：

短く押すと、メニューインターフェイスの右側のオプションが選択されます。

短く押すと、フォトフレーム/魚眼フィルター/フィルターが写真モードで切り替わります。

短く押すと、ビデオモードのフィルターが切り替わります。

7-リセット穴：

SIMカードのピンをリセット穴に挿入すると、デバイスが誤動作によりフリーズしたときにリセットできます。

ご注意

最大32GBまでの容量に対応した高品質のカードを使用することを推奨いたします。

破損の原因となるため、急速充電アダプターを使用してカメラを充電しないでください。充電には5V 1Aアダプターを使用してください。

マルチポート充電ケーブル（2-in-1、3-in-1、4-in-1など）は絶対に使用しないでください。カメラ故障の原因となります。

KO 1-전원 버튼: 2초 동안 길게 눌러 켜거나 끕니다.

2-셔터 버튼:

짧게 눌러 메뉴 인터페이스에서 옵션을 확인합니다.

짧게 눌러 사진 모드에서 사진을 찍습니다.

한 번 짧게 눌러 비디오 모드에서 녹화를 시작하고 다시 짧게 눌러 녹화를 중지합니다.

3-위쪽 버튼:

짧게 눌러 메뉴 인터페이스에서 위쪽 옵션을 선택합니다.

짧게 눌러 사진 모드에서 시간 제한 사진 촬영으로 전환하고 길게 눌러 확대합니다.

짧게 눌러 비디오 모드에서 슬로우 모션/타임랩스 사진 촬영으로 전환합니다.

4-왼쪽 버튼:

짧게 눌러 메뉴 인터페이스에서 왼쪽 옵션을 선택합니다.

짧게 눌러 사진 모드에서 필터/피쉬아이 프레임/사진 프레임을 전환합니다.

짧게 눌러 비디오 모드에서 필터를 전환합니다.

5-아래쪽 버튼:

짧게 눌러 메뉴 인터페이스에서 아래쪽 옵션을 선택합니다.

짧게 눌러 사진/비디오 모드에서 렌즈를 전환하고 길게 눌러 사진 모드에서 축소합니다.

6-오른쪽 버튼:

짧게 눌러 메뉴 인터페이스에서 오른쪽 옵션을 선택합니다.

짧게 눌러 사진 모드에서 사진 프레임/피쉬아이 필터/필터를 전환합니다.

짧게 눌러 비디오 모드에서 필터를 전환합니다.

7-리셋 홀:

오작동으로 인해 장치가 멈췄을 때 재설정하려면 리셋 홈에 SIM 카드 핀을 삽입합니다.

친절한 알림

최대 32GB를 지원하는 고품질 카드를 사용하는 것이 좋습니다.

카메라가 손상될 수 있으므로 고속 충전 어댑터를 사용하여 카메라를 충전하지 마십시오. 충전하려면 5V 1A 어댑터를 사용하십시오.

멀티 코어 충전 케이블(2-in-1, 3-in-1, 4-in-1)의 사용은 카메라를 손상시킬 수 있으므로 금지됩니다.

SV 1-Strömknapp:Håll intryckt i 2 sekunder för att slå på eller stänga av.

2-Utlösarknapp:

Tryck kort för att bekräfta ett val i menyn;

Tryck kort i fotoläge för att ta en bild;

Tryck kort i videoläge för att starta inspelning. Tryck kort igen för att stoppa inspelningen.

3-Upp-knapp:

Tryck kort för att flytta markeringen uppåt i menyn;

Tryck kort i fotoläge för att växla till tidsinställd fotografering, och håll ned för att zooma in;

Tryck kort i videoläge för att växla till slow motion- eller time-lapse-läge.

4-Vänsterknapp:

Tryck kort för att flytta markeringen åt vänster i menyn;

Tryck kort i fotoläge för att växla mellan filter, fisheye-effekter eller fororamar;

Tryck kort i videoläge för att växla filter.

5-Ned-knapp:

Tryck kort för att flytta markeringen nedåt i menyn.

KTryck kort i foto- eller videoläge för att byta objektiv, och håll ned i fotoläge för

att zooma.
6-Högerknapp:
Tryck kort för att flytta markeringen åt höger i menyn.
Tryck kort i fotoläge för att växla mellan fotoramar, fisheye-filter eller andra filter.
Tryck kort för att växla filter i videoläge.
7-Återställningshåll
För in en SIM-kortsnål i återställningshålet för att återställa kameran om den slutar svara eller har hängt sig.
Vänlig påminnelse
Vi rekommenderar att du använder ett kort av hög kvalitet, med en maximal kapacitet på 32 GB.
Använd inte en snabbbladdningsadapter för att ladda kameran, eftersom detta kan orsaka skador. Använd en 5V 1A-adapter för laddning.
Det är förbjudet att använda flerk Funktionskablar (t.ex. 2-i-1, 3-i-1 eller 4-i-1), eftersom detta kan skada kameran.

HR 1-Gumb za uključivanje: Dugo pritisnite 2 sekunde da biste uključili ili isključili.

2-Gumb okidača:

Kratko pritisnite za potvrdu opcija u sučelju izbornika;

Kratko pritisnite za fotografiranje u fotografskom načinu rada;

Kratko pritisnite jednom da biste započeli snimanje u video načinu rada, a kratko pritisnite ponovo da biste zaustavili snimanje.

3-Gumb gore:

Kratko pritisnite za odabir opcija prema gore u sučelju izbornika;

Kratko pritisnite za prebacivanje na vremensko fotografiranje u fotografskom načinu rada i dugo pritisnite za zumiranje;

Kratki pritisak prebacuje na snimanje u usporenom pokretu/ vremenskom rasponu u video načinu rada.

4-Lijevi gumb:

Kratko pritisnite za odabir opcija prema lijevo u sučelju izbornika;

Kratko pritisnite da biste prebacili filtre / okvire ribljev oka/ fotografske okvire u fotografskom načinu rada;

Kratko pritisnite za prebacivanje filtra u video načinu rada.

5-Gumb dolje:

Kratko pritisnite za odabir opcija prema dolje u sučelju izbornika;

Kratko pritisnite za prebacivanje objekтива u fotografskom/video načinu rada i dugo pritisnite za umanjivanje u fotografskom načinu rada.

6-Desni gumb:

Kratko pritisnite za odabir opcija prema desno u sučelju izbornika;

Kratko pritisnite za prebacivanje okvira za fotografije/ filtre ribljev oka / filtra u fotografskom načinu rada;

Kratko pritisnite za prebacivanje filtra u video načinu rada.

7-Rupica za reset:

Umetnite iglu SIM kartice u otvor za resetiranje kako biste resetirali uređaj kada se zamrzne zbog kvara.

Podsjetnik

Preporučuje se korištenje visokokvalitetne kartice, s maksimalnom podrškom od 32 GB.

Za punjenje fotoaparata nemojte koristiti adapter za brzo punjenje jer to može uzrokovati oštećenje. Za punjenje upotrijebite adapter od 5V 1A.

Ne preporučujemo upotrebu kabela za punjenje s više jezgri (2-u-1, 3-u-1, 4-u-1) jer to može dovesti do oštećenja kamere.

ZH(TR) 1-電源按鈕：長按 2 秒可開機或關機。

2-快門按鈕：

短按以確認選單介面中的選項；

短按拍攝照片（照片模式）；

短按一次開始錄製影片（錄影模式），再次短按以停止錄製。

3-向上按鈕：

短按可選擇選單介面中的上方選項；

短按可在照片模式下切換定時拍攝，長按即可放大；

短按可在錄影模式下切換慢動作縮時攝影。

4-向左按鈕：

短按可選擇選單介面中的左側選項；

短按可在照片模式下切換濾鏡/魚眼邊框/相框；

短按可在錄影模式下切換濾鏡。

5-向下按鈕：

短按可選擇選單介面中的下方選項；

短按可在照片/錄影模式下切換鏡頭，長按可在照片模式下縮放畫面。

6-向右按鈕：

短按可選擇選單介面中的右側選項；

短按可在照片模式下切換相框/魚眼濾鏡/濾鏡；

短按可在錄影模式下切換濾鏡。

7-重置孔：

當裝置因故障而凍結時，請將 SIM 卡針插入重置孔進行重置。

溫馨提醒

建議使用高品質記憶卡，最大支援容量為 32GB。

請勿使用快充充電器為相機充電，以免造成損壞。請使用 5V 1A 充電器進行充電。

嚴禁使用多芯充電線（如2合1、3合1、4合1），此類線材可能損壞相機。

AR زر التشغيل:اضغط مطولاً لمدة ثابتين للتشغيل أو الإيقاف.

2-زر الغالق:

اضغط ضغطة قصيرة لتأكيد الخيارات في واجهة القائمة؛

اضغط ضغطة قصيرة لالتقاط الصور في وضع الصور؛

اضغط ضغطة قصيرة مرة واحدة لبدء التسجيل في وضع الفيديو، ومرة قصيرة أخرى لإيقاف التسجيل.

3-الزر العلوي:

اضغط ضغطة قصيرة لتحديد الخيارات باتجاه الأعلى في واجهة القائمة؛

اضغط ضغطة قصيرة للتبديل إلى التصوير المؤقت في وضع الصور، وضغط مطولة للتكبير؛

اضغط ضغطة قصيرة للتبديل إلى وضع التصوير بالحركة البطيئة/الفاصل الزمني في وضع الفيديو.

4-الزر الأسفل:

اضغط ضغطة قصيرة لتحديد الخيارات باتجاه اليسار في واجهة القائمة؛

اضغط ضغطة قصيرة للتبديل بين الفلاش/إطارات عين السمكة/إطارات الصور في وضع الصور؛

اضغط ضغطة قصيرة للتبديل بين الفلاش في وضع الفيديو.

5-الزر الأسفل:

اضغط ضغطة قصيرة لتحديد الخيارات باتجاه الأسفل في واجهة القائمة؛

اضغط ضغطة قصيرة للتبديل بين العدسات في وضع الصور/الفيديو، وضغط مطولة للتصغير في وضع الصور.

6-الزر الأيمن:

اضغط ضغطة قصيرة لتحديد الخيارات باتجاه اليمين في واجهة القائمة؛

اضغط ضغطة قصيرة للتبديل بين إطارات الصور/فلاش عين السمكة/الفلاش في وضع الصور؛

اضغط ضغطة قصيرة للتبديل بين الفلاش في وضع الفيديو.

7-فتحة إعادة الضبط:

أدخل دبوس بطاقة SIM في فتحة إعادة الضبط لإعادة ضبط الجهاز عند توقفه بسبب حدوث عطل.

تذكير ودي

يوصى باستخدام بطاقة ذات جودة عالية، ويحد أقصى لدعم السعة يبلغ 32 جيجابايت.

لا تستخدم محول شحن سريع لشحن الكاميرا، فقد يتسبب ذلك في تلفها. يرجى استخدام محول بجهد 5 فولت و 1 أمبير للشحن.

يمنع استخدام كابلات الشحن متعددة النواة (2 في 1، 3 في 1، 4 في 1)، فقد يتسبب ذلك في تلف الكاميرا.

RU 1-Кнопка питания. Нажмите и удерживайте в течение 2 секунд, чтобы включить или выключить устройство.

2-Кнопка затвора.

Нажмите кратко для подтверждения опций в интерфейсе меню.

Нажмите кратко для фотосъемки в режиме «Фото».

Нажмите кратко, чтобы начать запись в режиме «Видео»; для останова записи нажмите кратко еще раз.

3-Кнопка «Вверх».

Нажмите кратко, чтобы выбрать опции, расположенные в верхней части интерфейса меню.

Нажмите кратко, чтобы переключиться на фотосъемку с таймером в режиме «Фото»; нажмите и удерживайте, чтобы увеличить масштаб.

Нажмите кратко, чтобы переключиться на замедленную съемку/таймлапс в режиме «Видео».

4-Кнопка «Налево».

Нажмите кратко, чтобы выбрать опции, расположенные слева в интерфейсе меню.

Нажмите кратко, чтобы переключить фильтры/рамки «рыбий глаз»/фоторамки в режиме «Фото».

Нажмите кратко, чтобы переключить фильтры в режиме «Видео».

5-Кнопка «Вниз».

Нажмите кратко, чтобы выбрать опции, расположенные в нижней части интерфейса меню.

Нажмите кратко, чтобы переключить объектив в режиме «Фото»/«Видео»; нажмите и удерживайте, чтобы уменьшить масштаб в режиме «Фото».

6-Кнопка «Направо».

Нажмите кратко, чтобы выбрать опции, расположенные справа в интерфейсе меню.

Нажмите кратко, чтобы переключить фоторамки/рамки «рыбий глаз»/фильтры в режиме «Фото».

Нажмите кратко, чтобы переключить фильтры в режиме «Видео».

7-Отверстие для перезагрузки.

Если устройство зависнет из-за неисправности, перезагрузите его, вставив штырь от SIM-карты в отверстие для перезагрузки.

Внимание!

Рекомендуется использовать высококачественную карту памяти с максимальной поддержкой 32 Гб.

Чтобы зарядить камеру, не используйте адаптер быстрой зарядки, поскольку это может привести к ее повреждению. Используйте для зарядки адаптер 5В 1А.

Использование многожильных кабелей для зарядки («2 в 1», «3 в 1», «4 в 1») запрещено, поскольку это может привести к повреждению камеры.

KK 1-Қуат түймесі: қосу немесе өшіру үшін 2 секунд ұзақ басыңыз.

2-Түсіру түймесі:

Мәзір интерфейсіндегі опцияларды растау үшін аз уақыт басыңыз;

Фото режимінде суретке түсіру үшін аз уақыт басыңыз;

Бейне режимінде жазуды бастау үшін аз уақыт басыңыз, ал жазуды тоқтату үшін қайтадан аз уақыт басыңыз.

3-Жоғары түймесі:

Мәзір интерфейсінде жоғарғы опцияларды таңдау үшін аз уақыт басыңыз;

Фотосурет режимінде синхронды фотосуретке ауысу үшін аз уақыт басыңыз, ал үлкейту үшін ұзақ уақыт басыңыз;

Бейне режимінде баяу қозғалыс/үдету фотосуретіне ауысу үшін аз уақыт басыңыз.

4-Сол жақ түймесі:

Мәзір интерфейсінде сол жақ опцияларды таңдау үшін аз уақыт басыңыз;

Фотосурет режимінде сүзгілерді/балық көзі жақтауларын/фотосурет жақтауларын ауыстыру үшін аз уақыт басыңыз;

Бейне режимінде сүзгілерді ауыстыру үшін аз уақыт басыңыз.

5-Төмен түймесі:

Мәзір интерфейсінде төменгі опцияларды таңдау үшін аз уақыт басыңыз;

Фотосурет/бейне режимінде объективтерді ауыстыру үшін аз уақыт басыңыз, ал фотосурет режимінде үлкейту үшін ұзақ басыңыз.

6-Оң жақ түймесі:

Мәзір интерфейсінде оң жақ опцияларды таңдау үшін аз уақыт басыңыз;

Фотосурет режимінде фотосурет жақтауларын/балық көзі сүзгілерін/сүзгілерді ауыстыру үшін аз уақыт басыңыз;

Бейне режимінде сүзгілерді ауыстыру үшін аз уақыт басыңыз.

7-Қалпына келтіру саңылауы:

Құрылғы ақауға байланысты қатып қалған кезде қалпына келтіру үшін SIM картасын қалпына келтіру саңылауына салыңыз.

Еске салғыш

Көп дегенде 32 Гб-қа қолдау көрсететін жоғары сапалы картаны пайда

лануға кеңес беріледі.

Камераны зарядтау үшін жылдам зарядталатын адаптерді пайдаланбаңыз, себебі бұл зақымға әкелуі мүмкін. Зарядтау үшін 5 В 1 А адаптер пайдаланыңыз.

Көп өзекті зарядтау кабельдерін (2-eyi 1-eyінде, 3-eyi 1-eyінде, 4-eyi 1-eyінде) пайдалануға тыйым салынады, себебі олар камераны зақымдауы мүмкін.

HU 1-Bekapcsolás gomb: Nyomja meg 2 másodpercig a be- és kikapcsoláshoz.

2-Exponáló gomb:

Nyomja meg röviden a menü opcióinak megerősítéséhez;

Nyomja meg röviden fényképek készítéséhez fotó üzemmódban;

Nyomja meg egyszer röviden a felvétel elindításához videó módban, és nyomja meg újra röviden a felvétel leállításához.

3-Felfelé gomb:

Nyomja meg röviden a felfelé levő menüpontok kiválasztásához a menüben;

Nyomja meg röviden időzített fényképezéshez a fotó üzemmódban, nyomja meg hosszan a zoom funkcióhoz;

Nyomja meg röviden a lassított felvétel (slow motion) vagy time-lapse üzemmód kiválasztásához videó üzemmódban.

4-Balra gomb:

Nyomja meg röviden a menüben balra lévő opciók kiválasztásához;

Nyomja meg röviden ha szűrőket, halszemképet vagy fotókereteket akar kiválasztani fotó üzemmódban;

Nyomja meg röviden, ha szűrőket szeretne használni videó üzemmódban.

5-Lefelé gomb:

Nyomja meg röviden, ha a lefelé levő opciókat akarja kiválasztani a menüben;

Nyomja meg röviden a lencsék váltásához fotó/videó üzemmódban, illetve nyomja meg hosszan a zoom funkcióhoz fotó üzemmódban.

6-Jobbra gomb:

Nyomja meg röviden a menüben jobbra levő opciók kiválasztásához;

Nyomja meg röviden, ha váltani akar a képkeretek, halszemnézet és a szűrők között fotó üzemmódban;

Nyomja meg röviden, ha a szűrők között szeretne váltani videó üzemmódban.

7-Reset nyílás:

Nyomja be a SIM-kártya tűt a reset nyílásba, ha újra kell indítani a készüléket, amikor az hiba miatt lefagy.

Tanács

Javasoljuk, hogy jó minőségű, legfeljebb 32 GB-os kártyát használjon.

Ne használjon gyorstöltő adaptert a fényképezőgép töltéséhez, mert ez károsodást okozhat. Használjon 5V 1A adaptert a töltéshez.

Tilos a többmagos töltőkábelek (2 az 1-ben, 3 az 1-ben, 4 az 1-ben) használata, mivel ez károsíthatja a fényképezőgépet.

SL 1-Gumb za vklop:Dolgo pritisnite za 2 sekundi, da vklopite ali izklopite.

2-Gumb zaklopa:

S kratkim pritiskom potrdite možnosti v menijskem vmesniku;

Kratek pritisk za fotografiranje v fotografskem načinu;

Enkrat kratko pritisnite , da začnete snemati v video načinu, in ponovno kratko pritisnite , da ustavite snemanje.

3-Gumb navzgor:

S kratkim pritiskom izberete možnosti navzgor v menijskem vmesniku;

S kratkim pritiskom preklopite na časovno fotografiranje v načinu fotografiranja, z dolgim pritiskom pa povečate fotografijo;

S kratkim pritiskom preklopite na fotografiranje s počasnim gibanjem/počasnim zamikom v načinu videoposnetka.

4-Levi gumb:

S kratkim pritiskom izberete leve možnosti v menijskem vmesniku;

S kratkim pritiskom preklopite filtre/okvirje fisheye/okvirje fotografije v načinu fotografiranja;

S kratkim pritiskom preklopite filtre v video načinu.

5-Gumb navzdol:

S kratkim pritiskom izberete možnosti navzdol v menijskem vmesniku;

S kratkim pritiskom preklopite objektiv v fotografskem/video načinu, z dolgim pritiskom pa povečate v fotografskem načinu.

6-Desni gumb:

S kratkim pritiskom izberete desne možnosti v menijskem vmesniku;

S kratkim pritiskom preklopite fotografske okvire/filtre fisheye/filtre v načinu fotografiranja;

S kratkim pritiskom preklopite filtre v video načinu.

7-Odpirtina za ponastavitev:

V luknjo za ponastavitev vstavite zatič za kartico SIM in jo ponastavite, ko naprava zamrzne zaradi okvare.

Prijazen opomnik

Priporočljivo je uporabiti visokokakovostno kartico z največjo podporo 32 GB.

Za polnjenje fotoaparata ne uporabljajte adapterja za hitro polnjenje, saj lahko to povzroči poškodbe. Za polnjenje uporabite adapter 5 V 1 A.

Uporaba večžilnih polnilnih kablov (2-v-1, 3-v-1, 4-v-1) je prepovedana, saj lahko poškodujejo fotoaparate.

TH 1-ปุ่มเปิด/ปิด: กดค้างไว้ 2 วินาทีเพื่อเปิดหรือปิด

2-ปุ่มชัตเตอร์:

กดสั้น ๆ เพื่อยืนยันตัวเลือกในอินเทอร์เฟซเมนู

กดสั้น ๆ เพื่อถ่ายภาพในโหมดภาพถ่าย

กดสั้น ๆ หนึ่งครั้งเพื่อเริ่มต้นบันทึกในโหมดวิดีโอ และกดสั้นอีกครั้งเพื่อหยุดการบันทึก

3-ปุ่มเลื่อนขึ้น:

กดสั้น ๆ เพื่อเลือกตัวเลือกด้านบนในอินเทอร์เฟซเมนู

กดสั้น ๆ เพื่อเปลี่ยนไปถ่ายวิดีโอแบบเคลื่อนไหวช้า/ไทม์แลปส์ในโหมดวิดีโอ

4-ปุ่มเลื่อนซ้าย:

กดสั้น ๆ เพื่อเลือกตัวเลือกทางซ้ายในอินเทอร์เฟซเมนู

กดสั้น ๆ เพื่อสลับตัวกรอง/กรอบฟิชอาย/กรอบรูปภาพในโหมดภาพถ่าย

กดสั้น ๆ เพื่อสลับตัวกรองในโหมดวิดีโอ

5-ปุ่มเลื่อนลง:

กดสั้น ๆ เพื่อเลือกตัวเลือกด้านล่างในอินเทอร์เฟซเมนู

กดสั้น ๆ เพื่อสลับเลนส์ในโหมดภาพถ่าย/วิดีโอ และกดค้างเพื่อซูมออกในโหมดภาพถ่าย

6-ปุ่มเลื่อนขวา:

กดสั้น ๆ เพื่อเลือกตัวเลือกทางขวาในอินเทอร์เฟซเมนู

กดสั้น ๆ เพื่อสลับกรอบรูปภาพ/ตัวกรองฟิชอาย/ตัวกรองในโหมดภาพถ่าย

กดสั้น ๆ เพื่อสลับตัวกรองในโหมดวิดีโอ

7-รูสำหรับรีเซ็ต:

ใส่พินของซิมการ์ดลงในรูสำหรับรีเซ็ตเพื่อรีเซ็ตเมื่ออุปกรณ์ค้างเนื่องจากเกิดความผิดปกติ

คำเตือนที่ควรระวัง

ขอแนะนำให้ใช้การ์ดความจำสูงสุดที่รองรับความจุสูงสุด 32GB

อย่าใช้อะแดปเตอร์ที่ชาร์จเร็วเพื่อชาร์จกล้องเพราะอาจทำให้เกิดความเสียหายได้ โปรดใช้อะแดปเตอร์ 5V 1A ในการชาร์จ

ห้ามใช้สายชาร์จแบบมัลติคอร์ (2-อิน-1, 3-อิน-1, 4-อิน-1) เพราะอาจทำให้กล้องเสียหายได้

ID J1-Tombol Daya: Tekan lama selama 2 detik untuk menghidupkan atau mematikan.

2-Tombol Rana:

Tekan singkat untuk mengonfirmasi opsi di antarmuka menu;

Tekan singkat untuk mengambil foto dalam mode foto;

Tekan singkat satu kali untuk mulai merekam dalam mode video, lalu tekan singkat lagi untuk menghentikan perekaman.

3-Tombol naik:

Tekan singkat untuk memilih opsi ke atas di antarmuka menu;

Tekan singkat untuk beralih ke fotografi waktu dalam mode foto, lalu tekan lama untuk memperbesar;

Tekan singkat untuk beralih ke fotografi gerak lambat/selang waktu dalam mode video.

4-Tombol kiri:

Tekan singkat untuk memilih opsi sebelah kiri di antarmuka menu;

Tekan singkat untuk mengganti filter/bingkai mata ikan/bingkai foto dalam mode foto;

Tekan singkat untuk mengganti filter dalam mode video.

5-Tombol turun:

Tekan singkat untuk memilih opsi menurun di antarmuka menu;

Tekan singkat untuk mengganti lensa dalam mode foto/video, dan tekan lama untuk memperkecil dalam mode foto.

6-Tombol kanan:

Tekan singkat untuk memilih opsi di sebelah kanan di antarmuka menu;

Tekan singkat untuk mengganti bingkai foto/filter mata ikan/filter dalam mode foto;

Tekan singkat untuk mengganti filter dalam mode video.

7-Lubang pengaturan ulang:

Masukkan pin kartu SIM ke dalam lubang pengaturan ulang untuk mengatur ulang saat perangkat berhenti beroperasi akibat malafungsi.

Pengingat

Disarankan untuk menggunakan kartu berkualitas tinggi, dengan dukungan maksimal 32GB.

Jangan gunakan adaptor pengisian daya cepat untuk mengisi daya kamera karena dapat menyebabkan kerusakan. Gunakan adaptor 5V 1A untuk pengisian daya.

Dilarang menggunakan kabel pengisian daya multi-core (2-in-1, 3-in-1, 4-in-1) karena dapat merusak kamera.

UK 1-Кнопка живлення: натискання протягом 2 секунд для ввімкнення або вимкнення.

2-Кнопка затвора:

коротке натискання для підтвердження вибору в інтерфейсі меню;

коротке натискання для зйомки в режимі фотографування;

коротке натискання для записування в режимі відеозйомки і повторне коротке натискання для завершення записування.

3-Кнопка «Вгору»:

коротке натискання для пересування по пунктах угору в інтерфейсі меню;

коротке натискання для переходу в режим фотозйомки з таймером і довге натискання для збільшення масштабу;

коротке натискання для переходу до сповільненої або покадрової зйомки в режимі відеозйомки.

4-Кнопка «Вліво»:

коротке натискання для пересування по пунктах уліво в інтерфейсі меню;

коротке натискання для перемикання фільтрів, ефекту «риб'яче око» або фоторамок у режимі фотографування;

коротке натискання для перемикання фільтрів у режимі відеозйомки.

5-Кнопка «Вниз»:

коротке натискання для пересування по пунктах униз в інтерфейсі меню;

коротке натискання для перемикання режимів об'єктива при фото- чи відеозйомці та довге натискання для зменшення масштабу в режимі фотографування.

6-Кнопка «Вправо»:

коротке натискання для пересування по пунктах управо в інтерфейсі меню;

Коротке натискання для перемикання фоторамок, ефекту «риб'яче око» або фільтрів у режимі фотографування;

коротке натискання для перемикання фільтрів у режимі відеозйомки.

7-Отвір для перезавантаження:

вставте ключ-скріпку для лотка SIM-карти в отвір для перезавантаження, щоб перезапустити пристрій, коли він зависає через несправність.

Дружне нагадування

Рекомендовано використовувати високоякісну карту пам'яті з максимальною ємністю 32 ГБ.

Не використовуйте для заряджання камери адаптер швидкої зарядки, оскільки це може призвести до її пошкодження. Натомість використовуйте адаптер 5 В 1 А.

Використання багатожильних зарядних кабелів (2-в-1, 3-в-1, 4-в-1) заборонено, оскільки це може призвести до пошкодження камери.

LT 1-Maitinimo mygtukas: palaikykite paspaudę 2 sekundes, kad įjungtumėte arba išjungtumėte.

2-Užraktų mygtukas:

spustelėkite, kad patvirtintumėte meniu sąsajos parinktis.

Spustelėkite, kad fotografoutumėte nuotraukų režimu.

Spustelėkite vieną kartą, kad pradėtumėte įrašymą vaizdo įrašo režimu, ir dar kartą spustelėkite, kad sustabdytumėte įrašymą.

3-Mygtukas aukštyn:

Spustelėkite, kad meniu sąsajoje pasirinktumėte aukštyn einančias parinktis. Spustelėkite, kad perjungtumėte fotografavimo su laikmačiu režimą, palaikykite paspaudę, kad priartintumėte vaizdą. Spustelėkite, kad perjungtumėte į sulėtinto judesio / pagreitinto judesio fotografavimą vaizdo įrašo režimą.

4-Kairysis mygtukas:

Spustelėkite, kad meniu sąsajoje pasirinktumėte kairėje esančias parinktis. Spustelėkite, jei norite perjungti filtrus / žuvies akies formos rėmelius / nuotraukų rėmelius nuotraukų režimu. Spustelėkite, kad perjungtumėte filtrus vaizdo įrašų režimu.

5-Mygtukas žemyn:

Spustelėkite, kad meniu sąsajoje pasirinktumėte apačioje esančias parinktis. Spustelėkite, kad perjungtumėte objektyvą nuotraukų / vaizdo įrašų režimu, palaikykite paspaudę, norėdami nutolinti nuotraukų režimu.

6-Dešinysis mygtukas:

Spustelėkite, kad meniu sąsajoje pasirinktumėte dešinėje esančias parinktis. Spustelėkite, jei norite perjungti nuotraukų rėmelius / žuvies akies formos filtrus / filtrus nuotraukų režimu.

Spustelėkite, kad perjungtumėte filtrus vaizdo įrašų režimu.

7-Skylutė nustatymų atkūrimui:

Įstatykite SIM kortelės kaištį į nustatymų atkūrimo skylutę, kad atkūrtumėte įrenginio nustatymus iš naujo, kai jis užstringa dėl gedimo.

Draugiškas priminimas

Rekomenduojame naudoti aukštos kokybės kortelę, kurios talpa neviršija 32 GB.

Nenaudokite greitojo įkrovimo adapterio fotoaparatai įkurti, nes tai gali jį sugadinti. Įkrovimui naudokite 5 V 1A adapterį.

Draudžiama naudoti daugiagybius įkrovimo kabelius (du viename, trys viename, keturi viename), nes tai gali sugadinti fotoaparatai.

CS 1-Tlačitko napajeni: Dlouhým stisknutím na 2 sekundy zapnete nebo vypnete.

2-Tlačitko spouště:

Krátkým stisknutím potvrdíte možnosti v rozhraní nabídky,

Krátkým stisknutím pořídíte fotografie v režimu fotografování;

Jedním krátkým stisknutím spustíte nahrávání v režimu videa a dalším krátkým stisknutím nahrávání zastavíte.

3-Tlačitko nahoru:

Krátkým stisknutím vyberete v rozhraní směrem nahoru v nabídce;

Krátkým stisknutím přepnete na časovač v režimu fotografování a dlouhým stisknutím přiblížíte;

Krátkým stisknutím přepnete na zpomalené/časosběrné fotografování v režimu videa.

4-Levé tlačitko:

Krátkým stisknutím vyberete možnosti vlevo v rozhraní nabídky,

Krátkým stisknutím přepínáte filtry/rámečky rybiho oka/fotografické rámečky v režimu fotografování;

Krátkým stisknutím přepnete filtry v režimu videa.

5-Tlačitko dolů:

Krátkým stisknutím vyberete v rozhraní nabídky možnosti směrem dolů;

Krátkým stisknutím přepnete objektiv v režimu foto/video a dlouhým stisknutím oddálíte v režimu foto.

6-Pravé tlačitko:

Krátkým stisknutím vyberete možnosti vpravo v rozhraní nabídky,

Krátkým stisknutím přepínáte fotorámečky/filtry rybiho oka/filtry v režimu fotografování;

Krátkým stisknutím přepnete filtry v režimu videa.

7-Resetovací otvor:

V případě, že zařízení zamrzne kvůli poruše, vložte jehlu na SIM kartu do otvoru pro resetování a zařízení resetujte.

Přátelské připomenutí

Doporučujeme používat vysoce kvalitní kartu s maximální kapacitou 32 GB.

K nabíjení fotoaparátu nepoužívejte adaptér pro rychlé nabíjení, protože by mohlo dojít k jeho poškození. K nabíjení používejte adaptér 5V 1A.

Je zakázáno používat vícežilové nabíjecí kabely (2 v 1, 3 v 1, 4 v 1), protože by mohlo dojít k poškození fotoaparátu.

SK Veniec nepripájajte k napájaniu elektrinou, kým je v obale.

Ak sú svetlá rozbité alebo poškodené, girlanda by sa nemala používať ani napájať, bude zlikvidovaná spôsobom šetrným k životnému prostrediu. Svetelný zdroj tohto svietidla sa nemá vymeniť. Keď svetelný zdroj dosiahne koniec svojej životnosti, musí sa vymeniť celé svietidlo.

Pred použitím girlandy skontrolujte kábel a každú žiarovku

Na zabezpečenie správneho fungovania svetla používajte uvedené napätie. Varovanie!

Produkt musí zložiť dospelá osoba

-Počas montáže držte produkt z dosahu detí, pretože môže dôjsť k poraneniu

BG 1-Tlačidlo napajania: Dlhým stlačením na 2 sekundy zapnete alebo vypnete.

2-Tlačidlo uzávierky:

Krátkym stlačením potvrdíte možnosti v rozhraní ponuky;

Krátkym stlačením zhotovíte fotografie v režime fotografovania;

Jedným krátkym stlačením spustíte nahrávanie v režime videa a dalším krátkym stlačením nahrávanie zastavíte.

3-Tlačidlo nahor:

Krátkym stlačením vyberte možnosti smerom nahor v rozhraní ponuky;

Krátkym stlačením prepnete na časozberné fotografovanie v režime fotografovania a dlhým stlačením priblížite;

Krátkym stlačením prepnete na spomalené zábery/časozberné fotografovanie v režime videa.

4-Lavé tlačidlo:

Krátkym stlačením vyberiete možnosti vľavo v rozhraní ponuky;

Krátkym stlačením prepnete filtre/rámečky s rybím okom/fotografické rámečky v režime fotografie;

Krátkym stlačením prepnete filtre v režime videa.

5-Tlačidlo dole:

Krátkym stlačením vyberte možnosti smerom nadol v rozhraní ponuky;

Krátkym stlačením prepínate objektiv v režime fotografie/video a dlhým

stlačením zväčšujete v režime fotografie.

6-Pravé tlačidlo:

Krátkym stlačením vyberiete možnosti vpravo v rozhraní ponuky;

Krátkym stlačením prepínate fotorámečky/filtry s rybím okom/filtry v režime fotografie;

Krátkym stlačením prepnete filtre v režime videa.

7-Otvor na resetovanie:

Keď zariadenie zamrzne v dôsledku poruchy či chyby, vložte do otvoru na resetovanie čap alebo špendlík SIM karty a zresetujte.

Priateľská pripomenka

Odporúčame používať vysokokvalitnú kartu s maximálnou kapacitou 32 GB.

Na nabíjanie fotoaparátu nepoužívajte adaptér na rýchle nabíjanie, pretože by mohlo dôjsť k jeho poškodeniu. Na nabíjanie používajte adaptér 5V 1A.

Používanie viac-jadrových nabíjacích káblov (2 v 1, 3 v 1, 4 v 1) je zakázané, pretože môže dôjsť k poškodeniu fotoaparátu.

ET 1-Toitenupp: sisse- või väljalülitamiseks vajutage pikalt 2 sekundit.

2-Katikonupp:

lühike vajutus menüüliideses valikute kinnitamiseks,

lühike vajutus fotorežiimis pildistamiseks,

lühike vajutus videorežiimis salvestamise alustamiseks ja uus lühike vajutus salvestamise peatamiseks.

3-Ülesnupp:

lühike vajutus ülalpool olevate suvandite valimiseks,

lühike vajutus fotorežiimis ajastatud pildistamisele lülitamiseks ja pikk vajutus sissesuumimiseks,

lühike vajutus videorežiimis aegluubis/ajavahega pildistamiseks lülitamiseks.

4-Vasaknupp:

lühike vajutus menüüliideses vasakul olevate suvandite valimiseks,

lühike vajutus vahetamiseks filtrite/lainurga/pildiraamide vahel fotorežiimis,

lühike vajutus filtrite vahetamiseks videorežiimis.

5-Allanupp:

lühike vajutus menüüliideses allpool olevate suvandite valimiseks,

lühike vajutus objektiiv vahetamiseks foto-/videorežiimis ja pikk vajutus väljasuumimiseks fotorežiimis.

6-Paremknupp:

lühike vajutus paremal olevate suvandite valimiseks menüüliideses,

lühike vajutus pildiraamide/lainurga/filtrite vahetamiseks fotorežiimis,

lühike vajutus filtrite vahetamiseks videorežiimis.

7-Lähtetusava:

sisestage SIM-kaardi nõel lähtetusavasse, et seade lähtetada, kui see hangub rikke tõttu.

Sõbralik meeldetuletus

Soovitav on kasutada kvaliteetset kaarti maksimaalse mahuga 32 GB.

Ärge kasutage kaamera laadimiseks kiirlaadimisadapterit, sest see võib tekitada kahjustusi. Kasutage laadimiseks 5V 1A adapterit.

Mitmharuliste laadimiskaablite (2-in-1, 3-in-1, 4-in-1) kasutamine on keelatud, sest need võivad kaamerat kahjustada.

SR 1-Dugme za napajanje: Dugo pritisnite na 2 sekunde da biste uključili ili isključili.

2-Dugme zatvarača:

Kratko pritisnite da biste potvrdili opcije u interfejsu menija;

Kratko pritisnite za slikanje u foto režimu;

Kratko pritisnite jednom da biste započeli snimanje u video režimu, a kratko pritisnite ponovo da biste zaustavili snimanje.

3-Dugme Up:

Kratko pritisnite da biste izabrali opcije prema gore u interfejsu menija;

Kratko pritisnite za prelazak na vremensko fotografisanje u režimu fotografije i dugo pritisnite za zumiranje;

Kratko pritisnite da biste se prebacili na fotografisanje usporenog pokreta/vremenskog odstupanja u video režimu.

4-Dugme Left:

Kratko pritisnite da biste izabrali opcije levo u interfejsu menija;

Kratko pritisnite za prebacivanje filtera/okvira ribljeg oka/okvira za fotografije u foto režimu;

Kratko pritisnite da biste prebacili filtre u video režimu.

5-Dugme Down:

Kratko pritisnite da biste izabrali opcije nadole u interfejsu menija;

Kratko pritisnite za prebacivanje sočiva u režimu foto/video i dugo pritisnite da biste umanjili u režimu fotografije.

6-Dugme Right:

Kratko pritisnite da biste izabrali opcije desno u interfejsu menija;

Kratko pritisnite da biste prebacili okvire za fotografije/filthere/filtere za riblje oko u foto režimu;

Kratko pritisnite da biste prebacili filtre u video režimu.

7-Mesto za resetovanje:

Ubacite pin SIM kartice u mesto za resetovanje da biste ga resetovali kada se uređaj zamrzne zbog kvara.

Prijateljski podsetnik

Preporučuje se upotreba visokokvalitetne kartice, sa maksimalnom podrškom od 32 GB.

Nemojte koristiti adapter za brzo punjenje za punjenje fotoaparata, jer to može prouzrokovati oštećenje. Za punjenje koristite adapter od 5V 1A.

Zabranjena je upotreba višezgarnih kablova za punjenje (2-u-1, 3-u-1, 4-u-1), jer to može oštetiti kameru.

LV 1-Barošanas poga: piespiediet 2 sekundes, lai ieslēgtu vai izslēgtu.

2-Slēdža poga:

Īsi piespiediet, lai apstiprinātu izvēlnes saskarnes opcijas;

Īsi piespiediet, lai uzņemtu fotoattēlus foto režimā;

Īsi piespiediet vienu reizi, lai sāktu ierakstīšanu video režimā, un vēlreiz īsi piespiediet, lai pārtrauktu ierakstīšanu.

3-Poga uz augšu:

Īsi piespiediet, lai izvēlnes saskarnē atlasītu opcijas uz augšu;

Īsi piespiediet, lai pārslēgtos uz fotografēšanas režīma laika režimu, un ilgi piespiediet, lai pietuvinātu;

Īsi piespiediet, lai pārslēgtos uz palēninātas kustības/laiklēciena foto uzņemšanu video režimā.

6-Ботон dereito:

Pulsación curta para seleccionar opcións da dereita na interface do menú;
Pulsación curta para cambiar de marcos/filtros de ollo de peixe/filtros en modo foto;

Pulsación curta para cambiar os filtros en modo vídeo.

7-Orificio de reinicio:

Insira un alfinete de tarxeta SIM no orificio de reinicio para reiniciar o dispositivo cando se bloquee por unha avaría.

Recordatorio

Recoméndase utilizar unha tarxeta de alta calidade, cunha capacidade máxima de 32 GB.

Non utilice un adaptador de carga rápida para cargar a cámara, xa que podería danala. Por favor, use un adaptador de 5 V 1 A para a carga.

Prohibese usar cables de carga de varios núcleos (2 en 1, 3 en 1, 4 en 1), xa que poderían danar a cámara.

EU 1-Pizteko botoia:Luze sakatu 2 segundoz pizteko edo itzaltzeko.

2-Ateratzeko botoia:

Labur sakatu menuko interfazeko aukerak berresteko;

Labur sakatu argazki moduan argazkiak ateratzeko;

Labur sakatu behin, bideo-moduan grabatzen hasteko, eta labur sakatu berrir grabazioa amaitzeko.

3-Gora botoia:

Labur sakatu menuko interfazeko goiko aukerak hautatzeko;

Labur sakatu argazki moduan argazki tenporizatura aldatzeko, eta luze sakatu handitzeko;

Labur sakatu bideo-moduan argazki geldo/sekuentzialera igarotzeko.

4-Ezkerreko botoia:

Labur sakatu menuko interfazean ezkerreko aukerak hautatzeko;

Labur sakatu, argazki moduan iragazkiak/arrain-begiaren markoak/argazki-markoak aldatzeko;

Labur sakatu bideo-moduan iragazkiak aldatzeko.

5-Behera botoia:

Labur sakatu menuaren interfazeko beheko aukerak hautatzeko;

Labur sakatu argazkia/bideoa moduan objektiboa aldatzeko, eta luze sakatu argazkia moduan urruntzeko.

6-Eskuineko botoia:

Labur sakatu menuko interfazean eskuineko aukerak hautatzeko;

Labur sakatu, argazki-moduan markoak/arrain-begiaren iragazkiak/iragazkiak aldatzeko;

Labur sakatu bideo-moduan iragazkiak aldatzeko.

7-Berrabiarazteko zuloa:

Matxura batengatik blokeatzen denean, sartu SIM txartelaren orratz bat berrabiarazteko zuloan gailua berrabiarazteko.

Gogoratu

Kalitate handiko txartela erabiltzea gomendatzen da, gehienez 32 GB-koa.

Ez erabili bizkor kargatzeko egokigailu bat kamera kargatzeko, hondatu egin baitaiteke. Mesedez, erabili 5V 1A-ko egokigailu bat kargatzeko.

Debekatuta dago hainbat nukleotako karga-kableak erabiltzea (2 batean, 3 batean, 4 batean), kamera hondatu baitezakete.

CA a1-Pizteko botoia:Luze sakatu 2 segundoz pizteko edo itzaltzeko.

2-Ateratzeko botoia:

Labur sakatu menuko interfazeko aukerak berresteko;

Labur sakatu argazki moduan argazkiak ateratzeko;

Labur sakatu behin, bideo-moduan grabatzen hasteko, eta labur sakatu berrir grabazioa amaitzeko.

3-Gora botoia:

Labur sakatu menuko interfazeko goiko aukerak hautatzeko;

Labur sakatu argazki moduan argazki tenporizatura aldatzeko, eta luze sakatu handitzeko;

Labur sakatu bideo-moduan argazki geldo/sekuentzialera igarotzeko.

4-Ezkerreko botoia:

Labur sakatu menuko interfazean ezkerreko aukerak hautatzeko;

Labur sakatu, argazki moduan iragazkiak/arrain-begiaren markoak/argazki-markoak aldatzeko;

Labur sakatu bideo-moduan iragazkiak aldatzeko.

5-Behera botoia:

Labur sakatu menuaren interfazeko beheko aukerak hautatzeko;

Labur sakatu argazkia/bideoa moduan objektiboa aldatzeko, eta luze sakatu argazkia moduan urruntzeko.

6-Eskuineko botoia:

Labur sakatu menuko interfazean eskuineko aukerak hautatzeko;

Labur sakatu, argazki-moduan markoak/arrain-begiaren iragazkiak/iragazkiak aldatzeko;

Labur sakatu bideo-moduan iragazkiak aldatzeko.

7-Berrabiarazteko zuloa:

Matxura batengatik blokeatzen denean, sartu SIM txartelaren orratz bat berrabiarazteko zuloan gailua berrabiarazteko.

Gogoratu

Kalitate handiko txartela erabiltzea gomendatzen da, gehienez 32 GB-koa.

Ez erabili bizkor kargatzeko egokigailu bat kamera kargatzeko, hondatu egin baitaiteke. Mesedez, erabili 5V 1A-ko egokigailu bat kargatzeko.

Debekatuta dago hainbat nukleotako karga-kableak erabiltzea (2 batean, 3 batean, 4 batean), kamera hondatu baitezakete.

MK 1-Копче за вклучување: притиснете и задржете 2 секунди за да вклучите или исклучите.

2-Копче за фотографирање:

Кратко притиснете за да ги потврдите опциите во интерфејсот на менито;

Кратко притиснете за да фотографирате во режим за фотографирање;

Кратко притиснете еднаш за да започнете со снимање во видео режим, а потоа повторно кратко притиснете за да го запрете снимањето.

3-Копче за нагоре:

Кратко притиснете за да изберете опции нагоре во интерфејсот на менито;

Кратко притиснете за да се префрлите на фотографирање со тајмер, а задржете подолго за да зумирате;

Кратко притиснете за да се префрлите на снимање во забавен или забрзан режим при снимање.

4-Копче за лево:

Кратко притиснете за да изберете опции кон лево во интерфејсот на менито.

Кратко притиснете за да смените филтри/рамки со ефект на „рибино око“/рамки за фотографии при режим за фотографирање.

Кратко притиснете за да смените филтри во видео режим.

5-Копче за надолу:

Кратко притиснете за да изберете опции надолу во интерфејсот на менито;

Кратко притиснете за да го смените објективот во режим за фотографирање или видео, а задржете за да зумирате во режим за фотографирање.

6-Копче за десно:

Кратко притиснете за да изберете опции десно во интерфејсот на менито;

Кратко притиснете за да смените рамки за фотографии/филтри со ефект на „рибино око“/филтри во режим за фотографирање.

Кратко притиснете за да смените филтри во видео режим.

7-Дупче за ресетирање:

Вметнете игла за SIM картичка во дупчето за ресетирање кога уредот ќе замрзне поради дефект.

Пријателски потсетник

Се препорачува да се користи висококвалитетна картичка, со максимална поддршка од 32GB.

Не користете адаптер за брзо полнење за полнење на камерата, бидејќи тоа може да предизвика оштетување. Ве молиме користете адаптер 5V 1A за полнење.

Употребата на мултикор кабли за полнење (2 во 1, 3 во 1, 4 во 1) е забрането, бидејќи тоа може да ја оштети камерата.

UZ 1-Quvvat tugmasi: yoqish yoki o'chirish uchun tugmani 2 soniyabosib turing.

2-Ishga tushirish tugmasi:

Menuy interfeysidagi variantlarni tasdiqlash uchun qisqa bosning;

Fotosurat rejimida suratga olish uchun qisqa bosning;

Video rejimida yozishni boshlash uchun bir marta qisqa bosning va yozishni to'xtatish uchun yana qisqa bosning.

3-Yuqoriga tugmasi:

Menuy interfeysidagi yuqoriga variantlari uchun qisqa bosning;

Fotosurat rejimida vaqtlil fotosuratga o'tish uchun qisqa bosning va kattalash-tirish uchun uzoq bosning;

Video rejimida sekin harakatlanish/time-lapse suratga o'tish uchun qisqa bosning.

4-Chap tugmasi:

Menuy interfeysidagi chapga variantlari uchun qisqa bosning;

Fotosurat rejimida filtrlarni/fisheye ramkalar/foto ramkalarni almashtirish uchun qisqa bosning;

Filtrlarni video rejimida almashtirish uchun qisqa bosning.

5-Pastga tugmasi:

Menuy interfeysidagi pastga variantlari uchun qisqa bosning;

Foto/video rejimida linzalarni almashtirish uchun qisqa bosning va foto rejimida kattalash-tirish uchun uzoq bosning.

6-O'ngga tugmasi:

Menuy interfeysidagi o'ngga variantlari uchun qisqa bosning;

Foto rejimida foto ramkalar/fisheye filtrlarini/filtrlarni almashtirish uchun qisqa bosning;

Filtrlarni video rejimida almashtirish uchun qisqa bosning.

7-Teshikni tiklash:

Qurilma ishlamay qolishi sababli muzlaganda tiklash uchun tiklash teshigi-ga SIM-karta pinini joylashtiring.

Do'stona eslatma

Yuqori sifatli kartadan foydalanish tavsiya etiladi, maksimal 32GB quvvatli. Kamerani zaryadlash uchun tez zaryadlovchi adapterdan foydalanmang, chunki bu kameraga zarar yetkazishi mumkin. Iltimos, zaryadlash uchun 5V 1A adapteridan foydalaning.

Ko'p yadroli zaryadlovchi kabellardan (2-in-1, 3-in-1, 4-in-1) foydalanish taqiqlanadi, chunki bu kameraga zarar yetkazishi mumkin.

AZ 1-Yandıırıb-söndürme düyməsi: Yandıırmaq və ya söndürmək üçün 2 saniyə basılı saxlayın.

2-Çäkim düyməsi:

Menuy interfeysindä seçimlari täsdıqlämäk üçün qısa müddät basılı saxlayın;

Foto rejimindä fotosäkil çäkämäk üçün qısa müddät basılı saxlayın;

Video rejimindä video çäkmäyә başlamaq üçün bir dəfä qısa müddät basılı saxlayın və qeydi dayandıırmaq üçün yenidän qısaca basılı saxlayın.

3-Yuxarı düymə:

Menuy interfeysindä yuxarı seçimlari seçmäk üçün qısa müddät basılı saxlayın;

Foto rejimindä vaxtli fotoqrafiyaya keçmäk üçün qısa müddät basılı saxlayın və böyütmäk üçün uzun müddät basılı saxlayın;

Video rejimindä yavaş hərəkät/çox çäkilmiş fotoqrafiyaya keçmäk üçün qısa müddät basılı saxlayın.

4-Sol düymə:

Menuy interfeysindä sola doğru seçimlari seçmäk üçün qısa müddät basılı saxlayın;

Foto rejimindä filtrlari/balıqqözü çərçivälari/foto çərçivälari dəyişmäk üçün qısa müddät basılı saxlayın;

Video rejimindä filtrlari dəyişmäk üçün qısa müddät basılı saxlayın.

5-Aşağı düymə:

Menuy interfeysindä aşağıya doğru seçimlari seçmäk üçün qısa müddät basılı saxlayın;

Foto/video rejimindä linzalari dəyişmäk üçün qısa müddät basılı saxlayın və foto rejimindä kiçiltmäk üçün uzun müddät basılı saxlayın.

6-Sağ düymə:

Menuy interfeysindä sağa doğru seçimlari seçmäk üçün qısa müddät basılı saxlayın;

Foto çərçivälari/balıqqözü filtrlari/filtrlari foto rejimindä dəyişmäk üçün qısa müddät basılı saxlayın;

Video rejimindä filtrlari dəyişmäk üçün qısa müddät basılı saxlayın.

7-Sıfırlama dəliyi:

Cihaz nasazlıq səbəbindän donduqda sıfırlamaq üçün SIM kart pinini sıfırlama dəliyinä daxil edin.

Xatırlatma

Maksimum dəstəyi 32 GB olan yüksək keyfiyyətli kartdan istifadə etmək tövsiyə

edilir.
Kameranı şarj üçün sürətli şarj adapterindən istifadə etməyin, çünki kamera zədələna bilər. Zəhmət olmasa, şarj etmək üçün 5V 1A adapterdən istifadə edin. Çox nüvəli şarj kabellərinin (2-si 1-də, 3-ü 1-də, 4-ü 1-də) istifadəsi qadağandır, çünki bu, kameraya zərər verə bilər



WARNING

ES Exponer una batería al fuego o meterla en un horno caliente, así como aplastar o cortar mecánicamente una batería, puede provocar una explosión. Dejar una batería en un entorno de temperatura extremadamente alta puede provocar una explosión o la fuga de líquido o gas inflamable. Someter una batería a una presión de aire extremadamente baja puede provocar una explosión o la fuga de líquido o gas inflamable.
IP: IPX8

PT Expor uma bateria ao fogo ou colocá-la num forno quente, bem como esmagar ou cortar mecanicamente uma bateria, pode provocar uma explosão. Deixar uma bateria num ambiente com temperatura extremamente elevada pode provocar uma explosão ou fuga de líquido ou gás inflamável. Submeter uma bateria a uma pressão de ar extremamente baixa pode provocar uma explosão ou a fuga de líquido ou gás inflamável.
IP: IPX8

EN Disposal of a battery into fire or a hot oven, or mechanically crushing or cutting of a battery, that can result in an explosion. Leaving a battery in an extremely high temperature surrounding environment that can result in an explosion or the leakage of flammable liquid or gas. A battery subjected to extremely low air pressure that can result in an explosion or the leakage of flammable liquid or gas.
IP: IPX8

FR Exposer une pile au feu ou la placer dans un four chaud, ou écraser ou découper une pile peut provoquer une explosion. Laisser une pile dans un environnement à température extrêmement élevée peut provoquer une explosion ou une fuite de liquide ou de gaz inflammable. Soumettre une pile à une pression d'air extrêmement basse peut conduire à une explosion ou à la fuite d'un liquide ou d'un gaz inflammable.
IP: IPX8

NL Een batterij in vuur of een hete oven gooien, of het mechanisch breken of snijden van een batterij kan leiden tot een explosie. Een batterij achterlaten in een omgeving met extreem hoge temperaturen kan leiden tot een explosie of het lekken van ontvlambare vloeistoffen of gassen. Een batterij die wordt blootgesteld aan extreem lage luchtdruk kan leiden tot een explosie of het lekken van ontvlambare vloeistof of gas.
IP: IPX8

IT Esporre una batteria al fuoco o metterla in un forno caldo, nonché schiacciarla o tagliarla meccanicamente, può provocare un'esplosione. Lasciare una batteria in un ambiente con temperature estremamente elevate può causare un'esplosione o una fuoriuscita di liquido o gas infiammabile. Sottoporre una batteria a una pressione dell'aria estremamente bassa può provocare un'esplosione o una fuoriuscita di liquido o gas infiammabile.
IP: IPX8

DE Wenn die Batterie in Kontakt mit Feuer kommt oder in einen heißen Ofen gelegt wird oder aber wenn die Batterie mechanisch zerdrückt oder zerschnitten wird, kann dies eine Explosion verursachen oder zum Austreten von entflammablen Flüssigkeiten oder Gasen führen. Wird die Batterie in einer Umgebung mit extrem hohen Temperaturen gelassen, kann dies eine Explosion verursachen oder zum Austreten von entflammablen Flüssigkeiten oder Gasen führen. Wird die Batterie einem extrem niedrigen Luftdruck ausgesetzt, kann dies eine Explosion verursachen oder zum Austreten von entflammablen Flüssigkeiten oder Gasen führen.
IP: IPX8

EL Η έκθεση μιας μπαταρίας σε φωτιά ή η τοποθέτησή της σε καυτό φούρνο, καθώς και η σύνθλιψη ή η μηχανική κοπή μιας μπαταρίας μπορεί να προκαλέσει έκρηξη. Αν αφήσετε μια μπαταρία σε περιβάλλον εξαιρετικά υψηλής θερμοκρασίας μπορεί να προκαλέσει έκρηξη ή διαρροή εύφλεκτου υγρού ή αερίου. Αν υποβάλετε μια μπαταρία σε εξαιρετικά χαμηλή πίεση αέρα μπορεί να προκαλέσει έκρηξη ή διαρροή εύφλεκτου υγρού ή αερίου.
IP: IPX8

TR Pilin ateşe veya sıcak bir fırına atılması ya da pilin mekanik olarak ezilmesi veya kesilmesi, patlamaya neden olabilir. Pili aşırı yüksek sıcaklıktaki bir ortamda bırakmak, patlamaya veya yanıcı sıvı veya gaz sızıntısına neden olabilir. Aşırı düşük hava basıncına maruz kalan bir pil, patlamaya veya yanıcı sıvı ya da gaz sızıntısına neden olabilir.
IP: IPX8

PL Utylizacja baterii poprzez jej wrzucenie do ognia lub gorącego pieca, mechaniczne zgniatanie lub cięcie baterii, które mogą spowodować wybuch. Pozostawienie baterii w otoczeniu o bardzo wysokiej temperaturze może spowodować wybuch lub wyciek łatwopalnej cieczy lub gazu.

Bateria poddana ekstremalnie niskiemu ciśnieniu powietrza, które może spowodować wybuch lub wyciek łatwopalnej cieczy lub gazu.
IP: IPX8

RO Expunerea unei baterii la foc sau introducerea acesteia într-un cuptor încins, precum și strivirea sau tăierea mecanică a unei baterii, pot provoca o explozie. Lăsarea unei baterii într-un mediu cu temperaturi extrem de ridicate poate provoca o explozie sau scurgeri de lichide ori gaze inflamabile. Supunerea unei baterii la o presiune a aerului extrem de scăzută poate provoca o explozie sau scurgeri de lichide ori gaze inflamabile.
IP: IPX8

DA Bortskaffelse af et batteri i ild eller en varm ovn, eller mekanisk knusning eller opskæring af et batteri kan føre til en eksplosion. Efterlader man et batteri i et miljø med ekstremt høje temperaturer, kan det føre til en eksplosion eller udslip af brandfarlig væske eller gas. Et batteri, der udsættes for ekstremt lavt lufttryk, kan føre til en eksplosion eller lækage af brandfarlig væske eller gas.
IP: IPX8

ZH 将电池丢入火中或高温烤箱，或对电池进行机械性碾压或切割，可能导致爆炸。将电池置于极高温环境中，可能导致爆炸或易燃液体或气体泄漏。在极低气压环境下，电池可能发生爆炸或易燃液体或气体泄漏。
IP: IPX8

JA バッテリーを火中や高温のオーブンに投棄したり、バッテリーを機械的に破砕したり、切断したりすると、爆発を引き起こす恐れがあります。バッテリーを非常に高温の環境に放置すると、爆発や可燃性液体やガスの漏れを引き起こす恐れがあります。バッテリーを極端に低圧な環境にさらすと、爆発や可燃性の液体やガスの漏洩を引き起こす恐れがあります。
IP: IPX8

KO 배터리를 화염 또는 뜨거운 오븐에 넣거나, 배터리를 기계로 부수거나 절단하는 행위는 폭발의 원인이 될 수 있습니다. 배터리를 극도로 높은 온도의 환경에 방치할 경우 폭발이나 인화성 액체 또는 가스 누출이 발생할 수 있습니다. 극도로 낮은 공기압에 노출된 배터리는 폭발이나 인화성 액체 또는 가스 누출이 발생할 수 있습니다.
IP: IPX8

SV Kassering av ett batteri i eld eller varm ugn, eller mekanisk krossning eller skärning av ett batterikan leda till en explosion. Lämnar ett batteri i en miljö med extremt hög temperatur som kan leda till explosion eller läckage av brandfarlig vätska eller gas. Ett batteri som utsätts för extremt lågt lufttryck som kan leda till en explosion eller läckage av brandfarlig vätska eller gas.
IP: IPX8

HR Odlaganje baterije u vatru ili vruću pećnicu ili mehaničko drobljenje ili rezanje baterije, što može uzrokovati eksploziju. Ostavljanje baterije u okruženju s ekstremno visokom temperaturom što može uzrokovati eksploziju ili curenje zapaljive tekućine ili plina. Baterija izložena izuzetno niskom tlaku zraka koji može uzrokovati eksploziju ili curenje zapaljive tekućine ili plina.
IP: IPX8

ZH(TR) 將電池丟入火中或高溫烤箱，或對電池進行機械性壓碎或切割，可能導致爆炸。將電池置於極高溫環境中，可能導致爆炸或易燃液體或氣體泄漏。在極低氣壓環境下，電池可能發生爆炸或易燃液體或氣體泄漏。
IP: IPX8

AR التخلص من البطارية بإلقائها في النار أو في فرن ساخن، أو سحق البطارية أو قطعها ميكانيكياً، مما قد يؤدي إلى حدوث انفجار. ترك البطارية في بيئة محيطة ذات درجات حرارة عالية للغاية، مما قد يؤدي إلى حدوث انفجار أو تسرب سوائل أو غازات قابلة للاشتعال. تعرض البطارية لضغط جوي منخفض للغاية، مما قد يؤدي إلى حدوث انفجار أو تسرب سوائل أو غازات قابلة للاشتعال.
تصنيف الحماية
IPX8

RU Утилизация аккумулятора в огне или горячей печи, а также механическое дробление или разрезание аккумулятора, что может привести к взрыву. Размещение аккумулятора в среде с чрезвычайно высокой температурой, что может привести к взрыву или утечке легковоспламеняющейся жидкости или газа. Аккумулятор, подверженный чрезвычайно низкому давлению воздуха, что может привести к взрыву или утечке легковоспламеняющейся жидкости или газа.
IP: IPX8

KK Батареяны отқа немесе ыстық пешке салсаңыз немесе батареяны механикалық түрде сындырсаңыз не кессеңіз, жарылуы мүмкін. Батарея шамадан тыс жоғары температура ортасында қалса, жарылуы сқа немесе жанғыш сұйықтықтың не газдың жылыстауынаәкелуі мүмкін. Батарея шамадан тыс төмен ауа қысымына ұшыраса,жарылысқа неме се жанғыш сұйықтықтың не газдың жылыстауына әкелуі мүмкін.
IP: IPX8

HU Egy akkumulátor tűzbe vagy forró sütőbe dobása, vagy mechanikus összetörése vagy szétvágása, ami robbanáshoz vezethet. Egy akkumulátor rendkívül magas hőmérsékletű környezetben tartása, amely robbanáshoz vagy gyúlékony folyadék vagy gáz szivárgásához vezethet. Egy akkumulátor rendkívül alacsony légnyomásnak való kitétele, ami robbanáshoz, vagy gyúlékony folyadék vagy gáz szivárgásához vezethet.

IP: IPX8

SL Odlaganje baterije v ogenj ali vročo pečico ali mehansko drobljenje ali rezanje baterije, kar lahko povzroči eksplozijo. Izpostavljenost baterije v okolju z izjemno visoko temperaturo, ki lahko povzroči eksplozijo ali uhajanje vnetljive tekočine ali plina. Izpostavljenost baterije v okolju z izredno nizkim zračnim tlakom, ki lahko povzroči eksplozijo ali uhajanje vnetljive tekočine ali plina.
IP: IPX8

TH การทิ้ง แบตเตอรี่ ลงในกองไฟหรือเตาอบที่ร้อน หรือใช้เครื่องมือทำการตัดหรือการ บด แบตเตอรี่ ซึ่งอาจส่งผลให้เกิดการระเบิด ที่ แบตเตอรี่ ในสภาพแวดล้อมโดยรอบที่มีอุณหภูมิสูงมากอาจส่งผลให้เกิดการระเบิด หรือการรั่วไหลของของเหลวหรือก๊าซ ไอน้ำ แบตเตอรี่ ที่อยูภายในสภาพอากาศที่แรงดันต่ำมากอาจส่งผลให้เกิด การระเบิด หรือ การรั่วไหลของของเหลวหรือก๊าซ ไอน้ำ
IP: IPX8

ID Membuang baterai ke dalam api atau oven panas, atau menghancurkan atau memotong baterai secara mekanis dapat mengakibatkan ledakan. Meninggalkan baterai di lingkungan sekitar dengan suhu yang sangat tinggi dapat mengakibatkan ledakan atau kebocoran cairan atau gas yang mudah terbakar. Baterai yang terpapar tekanan udara sangat rendah dapat mengakibatkan ledakan atau kebocoran cairan atau gas yang mudah terbakar.
IP: IPX8

UK Утилізація батареї у вогонь або гарячу піч, а також механічне розч авлення або розрізання батареї, що може призвести до вибуху. Залишення батареї в середовищі з надзвичайно високою температуро ю, що може призвести до вибуху або витоку легкозаймистої рідини чи г азу. Піддавання батареї надзвичайно низькому тиску повітря, що може при звести до вибуху або витоку легкозаймистої рідини чи газу.
IP: IPX8

LT Įmetus bateriją į ugnį ar karštą orkaitę arba mechaniškai ją sutraiškiaus ar įpjovus, gali kilti sproginimas. Palikus bateriją itin aukšto temperatūros aplinkoje gali kilti sproginimas arba ištekėti degus skystis ar dujos. Jei baterija veikiama itin žemo oro slėgio, gali įvykti sproginimas arba iš jos gali ištekėti degus skystis ar dujos.
IP: IPX8

CS Likvidace baterie vhozením do ohně nebo do horké trouby, případně mechanické rozdrčení nebo rozříznutí baterie, může vést k explozi. Ponehání baterie v prostředí s extrémně vysokou teplotou může vést k explozi nebo k úniku hořlavé kapaliny či plynu. Vystavení baterie extrémně nízkému tlaku vzduchu může vést k explozi nebo úniku hořlavé kapaliny či plynu.
IP: IPX8

SK Likvidácia batérie do ohňa alebo horúcej pece alebo mechanické drvenie alebo rezanie batérie, čo môže mať za následok výbuch. Ponechanie batérie v okolitom prostredí s extrémne vysokou teplotou, ktorá môže spôsobiť výbuch alebo unik horľavej kvapaliny alebo plynu. Batéria vystavená extrémne nízkemu tlaku vzduchu, ktorý môže spôsobiť výbuch alebo unik horľavej kvapaliny alebo plynu.
IP: IPX8

BG Изхвърляне на батерия в огън или гореща фурна, или механично с мачкване или рязане на батерия, което може да доведе до експлозия. Изхвърляне на батерия в обкръжаваща среда с изключително висока температура, което може да доведе до експлозия или изтичане на зап алима течност или газ. Батерия подложена на изключително ниско въздушно налягане, което може да доведе до експлозия или изтичане на запалима течност или г аз.
IP: IPX8

ET Kui aku visata tulle või kuuma ahju, purustada see mehhaaniliselt või akut lõigata, võib toimuda plahvatus. Kui jätta aku äärmiselt kõrge temperatuuriga keskkonda, võib toimuda plahvatus või tuleohtliku vedeliku või gaasi leke. Kui aku on äärmiselt magala õhurõhuga keskkonnas, võib toimuda plahvatus või tuleohtliku vedeliku või gaasi leke.
IP: IPX8

SR Odlaganje baterije u vatru ili vruću rernu, ili mehaničko drobljenje ili sečenje baterije, što može dovesti do eksplozije. Ostavljanje baterije u okruženju sa izuzetno visokom temperaturom što može dovesti do eksplozije ili curenja zapaljive tečnosti ili gasa. Baterija izlož ena izuzetno niskom pritisku vazduha koji može dovesti do eksplozije ili curenja zapaljive tečnosti ili gasa.
IP: IPX8

LV Baterijas utilizācija ugunī vai karstā krāsnī, vai mehāniski saspiežot, vaibatērijas sagriešana, kā rezultātā var notikt sprādziens. Atstājot bateriju vidē, kurā ir ārkārtīgi augsta temperatūra, var notikt sprādziens vai rasties uzliesmojoša šķidrums vai gāzes noplūde. Baterija, kas pakļauta ļoti zemam gaisa spiedienam, kas var izraisīt sprādzienu vai uzliesmojoša šķidrums vai gāzes noplūdi.
IP: IPX8

NO Kaste et batteri inn i flammer eller varm ovn, eller mekanisk knusing eller opphugging av et batterisom kan føre til en eksplosjon. Etterlate et batteri i omgivelser med ekstremt høy temperatur som kan føre til eksplosjon eller lekkasje av brannfarlig væske eller gass. Et batteri utsettes for ekstremt lavt lufttrykk som kan føre til en

eksplosjon eller lekkasje av brannfarlig væske eller gass.
IP: IPX8

HY Մարտկոցը կրակի կամ տաքացած վառարանի մեջ գցելը, ինչպես նաև մարտկոցի մեխանիկական մանրացումը կամ կտրատումը կարող է հանգեցնել պայթյունի: Մարտկոցը չափազանց բարձր ջերմաստիճանի պայմաններում թողնելը կարող է հանգեցնել պայթյունի կամ դուրսավառ հեղուկի կամ գազի արտահոսի: Մարտկոցը, որը ենթարկվում է չափազանց ցածր օդի ճնշման ազդեցությանը, կարող է պայթել, կամ դա կարող է հանգեցնել դուրսավառ հեղուկի կամ գազի արտահոսի: **IP: IPX8**

KA ბატარის განკარგვა ცეცხლში ან ცხელ ლუმენში, ან ბატარის მექანიკურად დაშლა ან მოჭრა, რამაც შეიძლება გამოიწვიოს აფეთქება. ბატარის დატოვება უკიდურესად მაღალი ტემპერატურის მიმდებარე გარემოში, რამაც შეიძლება გამოიწვიოს აფეთქება ან აალებადი სითხის ან აირის გაჟონვა. ბატარეა ექვემდებარება ძალიან დაბალ ჰაერის წნევას, რამაც შეიძლება გამოიწვიოს აფეთქება ან აალებადი სითხის ან აირის გაჟონვა. **IP: IPX8**

SQ Hedhja e një baterie në zjarr ose në një furrë të nxehtë, ose shtypja mekanike ose prerja e një baterie, që mund të shkaktojë një shpërthim. Lënia e një baterie në një mjedis rrethues me temperaturë jashtëzakonisht të lartë që mund të rezultojë në një shpërthim ose rrjedhje të lëngut ose gazit të ndezshëm. Një bateri që nënshtrohet presionit jashtëzakonisht të ulët të ajrit që mund të rezultojë në një shpërthim ose rrjedhje të lëngut ose gazit të ndezshëm. **IP: IPX8**

GL Expoñer unha batería ao lume ou metela nun forno quente, así como esmagar ou cortar mecanicamente unha batería, pode provocar unha explosión. Deixar unha batería nun ambiente de temperatura extremadamente alta pode provocar unha explosión ou a fuga de líquido ou gas inflamable. Someter unha batería a unha presión de aire extremadamente baixa pode provocar unha explosión ou a fuga de líquido ou gas inflamable. **IP: IPX8**

EU Bateria bat sutan jarri, labe bero batean sartu edo mekanikoki zapaldu edo ebakitzeak leherketa bat eragin dezake. Bateria bat temperatura oso altua duen ingurunean uzteak leherketa bat eragin dezake edo likido edo gas sukoiak ihes egin dezake. Bateria bat oso aire-presio baxuan jarriz gero, leherketa bat edo likido edo gas sukolen ihesa eragin dezake. **IP: IPX8**

CA Exposer una batería al foc o ficar-la en un forn calent, així com aixafar o tallar mecànicament una batería, pot provocar una explosió. Deixar una batería en un entorn de temperatura extremadament alta pot provocar una explosió o la fuga de líquid o gas inflamable. Sotmetre una bateria a una pressió d'aire extremadament baixa pot provocar una explosió o la fuga de líquid o gas inflamable. **IP: IPX8**

MK Фрлањето на батеријата во оган или топла перна, механичкото др обење или сечење на батеријата, може да доведе до експлозија. Оставањето на батеријата во средина со екстремно висока температу ра може да доведе до експлозија или истекување на запалива течност или гас. Батеријата подложена на екстремно низок воздушен притисок може д а доведе до експлозија или истекување на запалива течност или гас. **IP: IPX8**

UZ Batareyani olovga yoki issiq pechga tashlash yoki uni mexanik ravishda maydalash yoki kesish portlashga olib kelishi mumkin. Batareyani o'ta yuqori haroratli muhitda qoldirish portlashga yoki yonuvchan suyuqlik yoki gazning oqishiga olib kelishi mumkin. Juda past hava oqimida qolgan batareya portlashi yoki yonuvchan suyuqlik yoki gazi oqib ketishi mumkin. **IP: IPX8**

AZ Batareyanınoda və ya isti sobaya atılması, yaxud mexaniki şəkildə əzilməsi və ya kəsilməsi partlayışa. Batareyanın çox yüksək temperatur olan mühitdə saxlanması partlayışa və ya yanar maye və qazın sızmasına səbəb ola bilər. Batareyanın çox aşağı hava təzyiqinə məruz qalması partlayışa və ya yanar maye və qazın sızmasına səbəb ola bilər. **IP: IPX8**

ZARA HOME ESPAÑA S.A.
AVENIDA DE LA DIPUTACIÓN. ED.
INDITEX, ARTEIXO
A CORUÑA

